

RD3000 Audio Listen-in systeem

Audio listen-in is een techniek, waarbij een meldkamer via de kiezer kan luisteren in een pand. Doel is om hierdoor indringers hoorbaar te maken. Vervolgens kan de politie geattendeerd worden op dit feit en kan daardoor mogelijk de indringers arresteren.

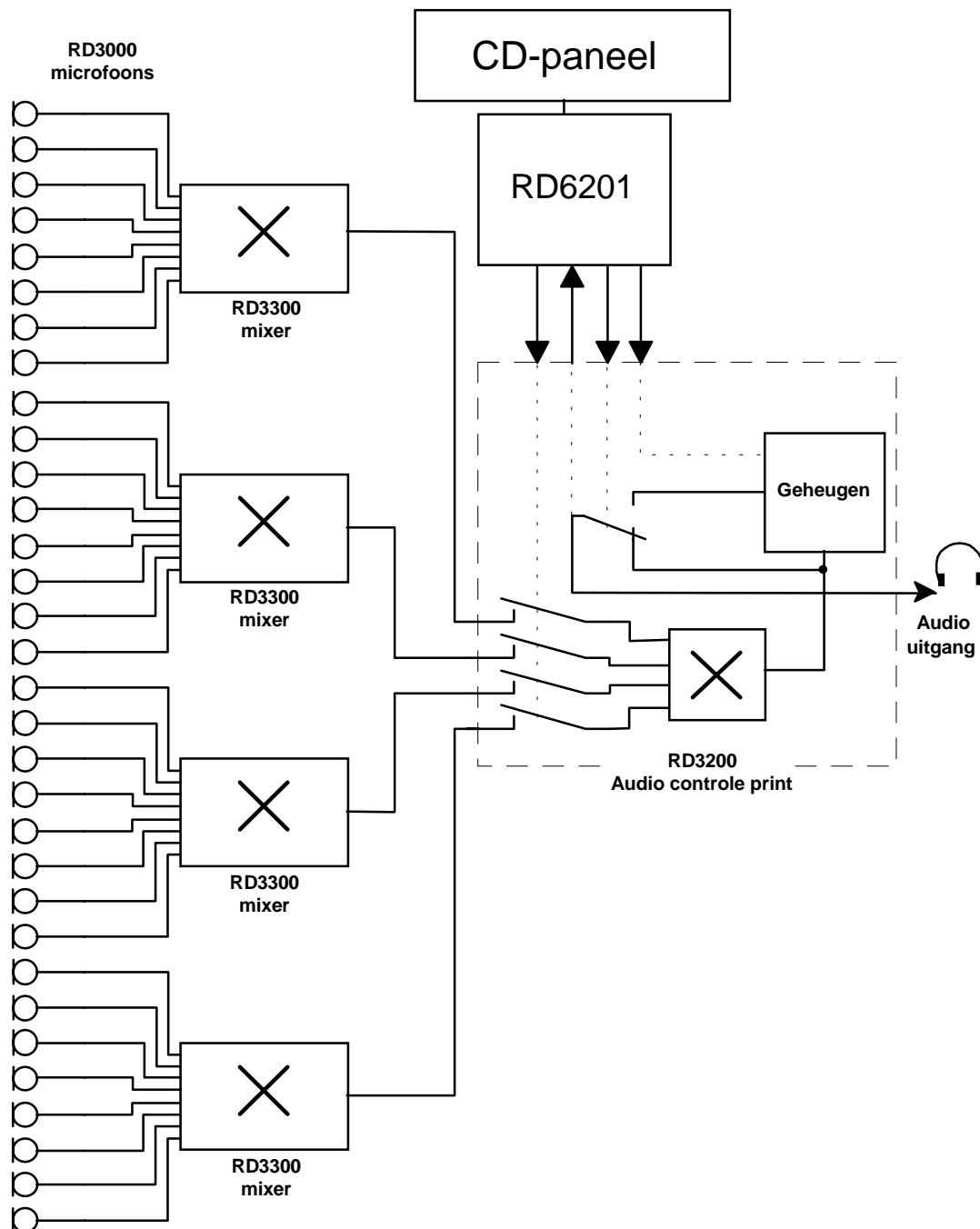

Figuur 1. Schematische werking van audio-listen in

Beschrijving

Het audio listen-in systeem bestaat aan de paneelzijde uit de volgende componenten:

Een CD34, CD72 of CD95 versie 6 Deze geeft aan de kiezer door of een systeem is ingeschakeld en of een systeem in alarm staat.

Een RD6201 kiezer versie 6 De kiezer beheert en controleert het hele audio listen-in systeem. De kiezer bepaald of, wanneer en hoe lang een audio-listen in kan plaatsvinden.

Een audio controleprint zonder (RD3100) of met (RD3200) geheugen Bevat de hardware voor de stuursignalen van de RD6201. In combinatie met jumper J2 en een koptelefoon (met versterker) kan de projectie van de microfoons getest worden. Verwijder de koptelefoon voordat het systeem in gebruik wordt genomen. De ingangen 1, 2, 3 en 4 staan voor de verschillende systemen, zodat systeem 1 t/m 4 afzonderlijk geschakeld kan worden.

Jumper J3 is bedoeld voor toekomstige adresinstelling van de controller.

LAAT JUMPER J3 DUS KORTGESLOTEN !

In de RD3200 zit ook een audio-geheugen. Als een systeem wordt ingeschakeld, wordt de audio informatie vanuit dat systeem rechtstreeks naar het audiogeheugen gestuurd. Het geheugen blijft continue signalen opslaan, totdat het systeem weer uitgeschakeld wordt of totdat er een alarm ontstaat. 15 seconden na het ontstaan van het alarm zal het geheugen worden bevroren. Hierdoor bevat het geheugen audio informatie van 15 seconden voor tot 15 seconden na het alarm (totaal dus 30 seconden).

Audio mixerprint RD3300 (1 - 4 stuks), ook bij RD3100/RD3200 Mengt de signalen van maximaal 8 microfoons en verdeelt ze naar de gewenste systemen. Met behulp van de jumpers 1, 2, 3 en 4 kan een instelling per systeem worden gemaakt. De betreffende ingang kan dan naar systeem 1 of naar systeem 2, 3 of 4 worden doorverbonden. Wordt een jumper niet doorverbonden, dan zal de betreffende microfooningang niet bruikbaar zijn.

Wilt u de installatie testen, dan kunt u bijvoorbeeld de jumpers zo instellen dat ze allemaal naar 1 systeem zijn toegewezen. Hierna kunt u door in-/uitschakelen van dit systeem de volledige werking testen. De ingang/uitgang met het schakelsymbool is de sabotage ingang/uitgang van de microfoon. Sluit de uitgang aan op een ingang van de centrale.

Microfoons RD3000AGC, 1 - 8 stuks per mixer De microfoons zullen vanaf een ingesteld niveau geluid oppikken en dit doorsturen naar de mixerprinten. Het geluidsniveau wordt door middel van een automatische volumeregeling naar een zo optimaal niveau gebracht.

De microfoons zijn sabotage beveiligd en zijn rechtstreeks aan te sluiten op de mixerprinten.

Jumper JP1 of JP2 dient geplaatst te zijn. JP2 betekent AGC (automatische volume instelling) gebruikt en JP1 betekent vast ingesteld volume.

Een aansluitschema zult u achter in deze beschrijving aantreffen.

PROGRAMMERING

Voor het instellen van audio listen-in zijn in de CD72 en de CD95 de volgende opties aanwezig:

PANEEL:

Menu 2.4.2, Sirenevertraging

Geef een sirenevertraging in, zodat de sirenes niet geactiveerd zijn tijdens audio listen-in, bijv. 3 minuten. Zorg dat deze zo groot is, dat de volledige listen-in tijd benut kan worden.

KIEZER:

Menu 1.x.3, Protocol opties, (x is meldbank 1 t/m 4 waarbij ALI gebruikt wordt.)

selecteer XSIA voor uitgebreide SIA meldingen (inclusief zone/gebruikersnamen)

Menu 1.x.4, MBx: ALI, (x is meldbank 1 t/m 4)

selecteer AAN

Menu 1.6, Rap. Eén Tel. Nr

Eventueel op Rap. Alle tel nr. zetten om doormelding naar alle tel. nrs te verkrijgen.

Menu 3, Rapportage opties

U kunt met behulp van de '0' de diverse opties selecteren, bijvoorbeeld:

BA 1234 --- ALI

(inbraakalarm naar telefoonnummers 1 t/m 4, zonder vertraging (---) met gebruik van audio listen in (ALI))

Menu 9.1, Listen in Tijd

Stel de tijd in waarin audio listen in kan plaatsvinden (10 - 250 seconden), bijv. 180 voor een Listen In Tijd van 3 minuten.

Menu 9.2, ListenInFrame

Stel de tijd in van de audio-listen in blokken. (in seconden). Tussen deze blokken zullen controlesignalen worden uitgewisseld tussen kiezer en ontvanger. Ervaring leert dat dit het best 30 seconden kunnen zijn. Draag er zorg voor dat de Listen In tijd een veelvoud is van de ListenIn Frame.

De CD3401 versie 6 kan alleen via Transport-PC geprogrammeerd worden voor Audio Listen-in.

CONTROLE OP WERKING

In menu 9 van de CD72 of CD95 vindt u een aantal opties waarmee u audio listen-in en het audio geheugen kunt testen. Dit zijn de opties:

Menu 9.3, Opname

Drukt accepteren en alle microfoons worden actief. U kunt nu de microfoons controleren (via J2). De led op de microfoon gaat aan zodra de geluidsdrempel overschreden wordt. Tevens wordt een opname gemaakt. Deze kunt u met de optie '**playback**' afluisteren.

Menu 9.4, Stop

Druk accepteren om het opnemen of afspelen te stoppen. **Doe dit altijd voordat u de programmering verlaat !**

Menu 9.5, Weergave

Luister de opname af. Gebruik hiervoor een hoofdtelefoon op de jumper J2 op de controleprint. Om het afluisteren te beëindigen drukt u accepteren bij '**Stop**' (menu 9.4).

Maak als laatste een handmatige testmelding. Bij de telefoonnummers waarvoor Audio Listen-in is geprogrammeerd, kan dan door de meldkamer de audio listen-in getest worden.

AANSLUITSCHEMA'S

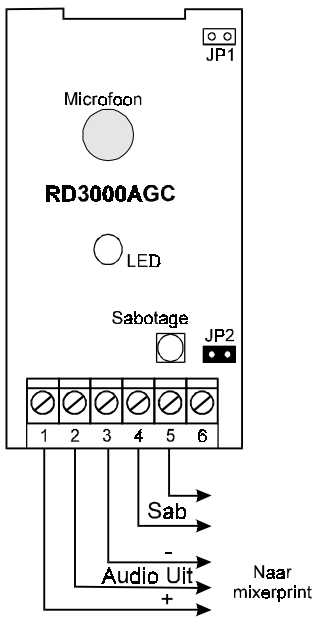

Figuur 2. Aansluiting microfoon

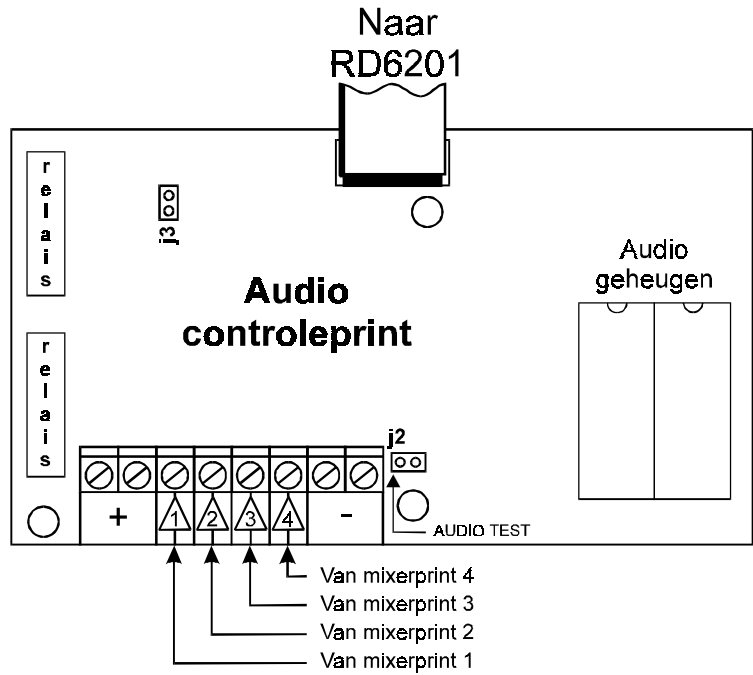

Figuur 3. Aansluiting controleprint

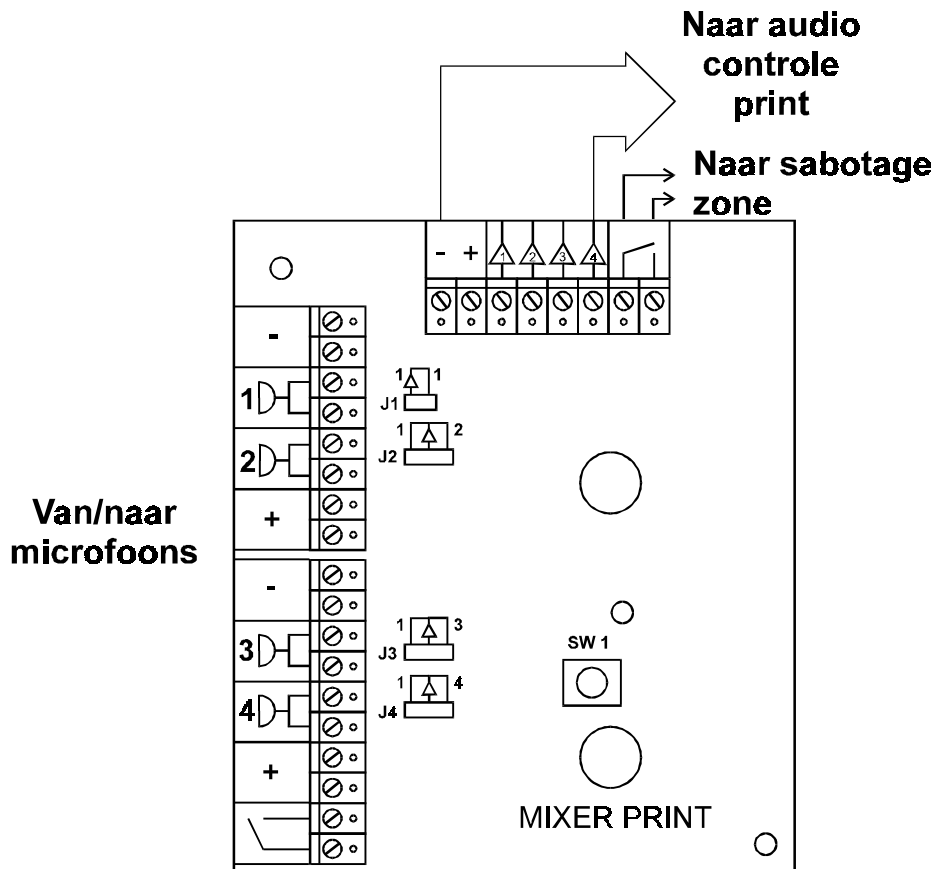

Figuur 4. Aansluiting mixerprint

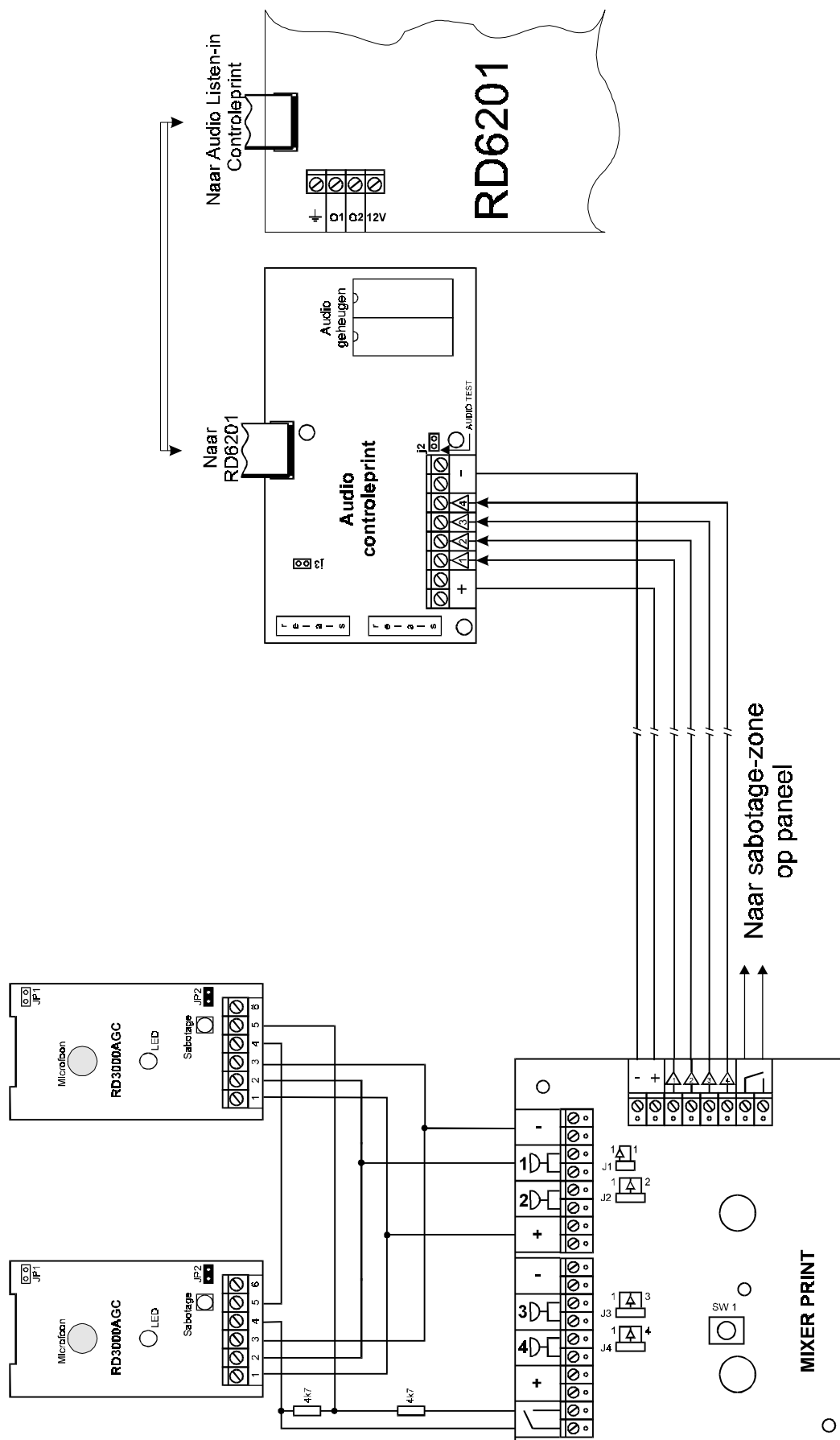

Figuur 5. Aansluitschema audio listen-in