



GE Interlogix

ARITECH

# ATS1210/1211/1220 4/8-Zone DGP

(GB) (F) (NL) (I) (PL) (P) (N) (E) (DK) (S)

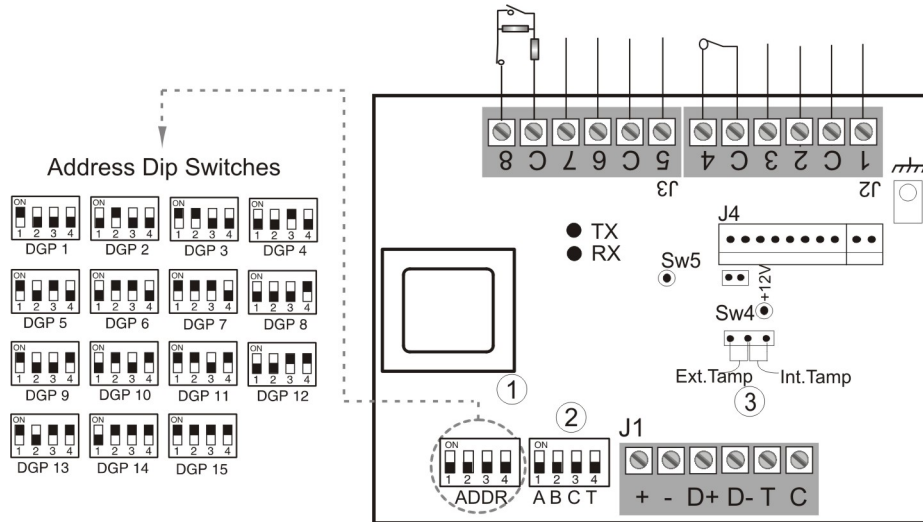

## 4/8-Zone DGP



### MOUNTING THE UNIT

The PCB can be mounted in any existing ATS series enclosure that supports the BB format.  
Connections

#### J1

COMMS +	12 VDC power supply. It is recommended that where the distance between an ATS1220 and the nearest device is more than 100 meters, a separate power supply be used.
COMMS D+ D-	Positive and negative data connection of the system databus. Units can be up to 1.5 km from the 4-lift DGP or the ATS control panel, depending on the cable used. See the ATS control panel installation guide for details.
TAMP T C	Connect the enclosure tamper switch across these terminals (Tamper switch requires normally open contacts.)

#### J2/J3

Each zones requires a 4k7 end-of-line resistor (1 or 2 depending on single or dual zone monitoring programmed in ATS control panel).

#### J4

+12 VDC supply and open collector or data output for output connection to ATS 1810, ATS 1811 and ATS 1820 output cards via 10-way cable supplied with the output card. Up to sixteen outputs are available with 8-way or 16-way open collector cards (4-way and 8/16-way output cards cannot be used together on the same DGP)

### LINKS



Earth connection. Earth wires from all pieces of equipment must be earthed at one system earth. For further detail see the ATS control panel installation guide.

### "INT./EXT. TAMP" JUMPER SETTINGS ③

INT	Tamper switch SW4 + switch on backside SW5 of the PCB are used (eg. in combination with ATS1644, plastic housing).
-----	--

EXT Tamper connections on connector J1 (T.,C) are used for an external tamper switch (eg. In combination with ATS1643, metal housing).

### DGP DIPSWITCH SETTINGS

ADDR ①	Dip switches 1 to 4 are used to identify the DGP number.
ABCT ②	
T	Set switch T on if this device is the last device on the system databus. For more details see the ATS control panel installation guide.
A,C	Not in use
B	ON - ATS1811 8-way relay card or ATS1820 16-way open collector card connected to J4. OFF - no ATS1811 or ATS1820 connected to J4. Use this setting also if an ATS1810 is connected to J4.

### ZONE NUMBERING

A 4/8-zones DGP can have four or eight zones connected to it. There are 16 zones allocated to every DGP address. Only zones 1 to 4 or 1 to 8 can be used when an ATS1210/1211/1220 is allocated a DGP number. Zones not available (5 - 16) or (8-16) should be programmed as type 0 (zone disabled) in the Zone database.

Control panel	1 - 16	DGP8	129 - 144
DGP1	17 - 32	DGP9	145 - 160
DGP2	33 - 48	DGP10	161 - 176
DGP3	49 - 64	DGP11	177 - 192
DGP4	65 - 80	DGP12	193 - 208
DGP5	81 - 96	DGP13	209 - 224
DGP6	97 - 112	DGP14	225 - 240
DGP7	113 - 128	DGP15	241 - 256

Note 1: The ATS1210/1211/1220 cannot be expanded to provide additional zones.

### LED's

RX	LED flashes to indicate polling data is being received on the system databus from the ATS control panel. If the LED does not flash the control panel is not operational or the databus is faulty (usually cabling).
TX	LED flashes to indicate the DGP is replying to polling from the ATS control panel. If the RX LED flashes but the TX LED does not, it indicates that the DGP is not programmed to be polled in the control panel or that it is addressed incorrectly.

## DGP à 4/8 zones

F

### MONTAGE DE L'UNITÉ

La carte peut être installée dans n'importe quel coffret ATS supportant les cartes au format BB.

#### CONNEXIONS

##### J1

COMMS	Alimentation 12 VCC. Si la distance entre une centrale ATS1220 et le dispositif le plus proche est supérieure à 100 mètres, il est conseillé d'utiliser une alimentation distincte pour les deux.
+	
-	
COMMS	Connexion de données positive et négative du bus de données du système. Les unités peuvent se trouver à une distance de 1,5 km de la centrale ATS ou du contrôleur à 4 ascenseurs, selon le câble utilisé. Pour plus d'informations, consultez le guide d'installation de la centrale ATS.
D+	
D-	
Autopro	Connecter le contact d'autoprotection du coffret sur ces deux bornes (en principe, ce contact requiert des contacts ouverts).
T	
C	

##### J2/J3

Chaque zone demande 1 ou 2 résistances de fin de ligne (4k7) en fonction de ce qui a été programmé dans la centrale.

##### J4

Alimentation +12 V et collecteur ouvert en sortie de données pour des connexions avec les cartes de sortie ATS1810, ATS1811 et ATS1820 via un câble à 10 fils fourni avec la carte de sortie. Seize sorties sont possibles avec 2 cartes 8 relais ou 1 carte 16 collecteurs ouverts.

#### INTER-CONNEXIONS

	Mise à la terre. Tous les fils de terre de tous les composants de l'équipement doivent être reliés à une seule terre sur le système. Pour plus d'informations, consultez le guide d'installation de la centrale ATS.
---	--

#### AUTOPROTECTION « EXTERNE/INTERNE » ③

INT	Le contact d'autoprotection SW4 + le contact à l'arrachement SW5 situé sur la carte sont utilisés (par exemple avec le boîtier plastique ATS1644).
EXT	Le raccordement de l'autoprotection extérieure se fait sur les deux bornes du connecteur J1 (T, C) (en combinaison par exemple avec le coffret ATS1643).

### PARAMETRES DE DIPSWITCH DGP

ADDR ①	Les dipswitch 1 à 4 correspondent aux numéros DGP.
ABCT ②	
T	Mettre le switch T sur ON s'il s'agit du premier ou du dernier dispositif présent sur le bus de données du système. Pour plus d'informations, consultez le guide d'installation de la centrale ATS.
A,C	Non utilisé.
B	ON – carte 8 relais ATS1811 ou carte 16 collecteurs ouverts ATS1820 connectée à J4. OFF – aucune carte ATS1811 ou ATS1820 connectée à J4. Utiliser ce réglage si une carte 4 relais ATS1810 est connectée à J4.

### NUMEROTATION DE ZONE

Quatre zones peuvent être connectées à un DGP à 4 zones. Seize zones sont allouées à chaque adresse DGP. Seules les zones 1 à 4 peuvent être utilisées lorsqu'un numéro DGP est alloué à une centrale ATS1210/1211/1220. Les 12 zones suivantes non disponibles doivent être programmées comme étant de type 0 (zone désactivée) dans la base de données Zone.

Centrale	1 à 16	DGP8	129 à 144
DGP1	17 à 32	DGP9	145 à 160
DGP2	33 à 48	DGP10	161 à 176
DGP3	49 à 64	DGP11	177 à 192
DGP4	65 à 80	DGP12	193 à 208
DGP5	81 à 96	DGP13	209 à 224
DGP6	97 à 112	DGP14	225 à 240
DGP7	113 à 128	DGP15	241 à 256

Remarque 1 : Vous ne pouvez pas étendre l'unité ATS1210/1211/1220 pour obtenir des zones supplémentaires.

### VOYANTS LUMINEUX

RX	Le voyant clignote pour indiquer que des données de scrutation sont reçues sur le bus de données du système en provenance de la centrale ATS. Si ce voyant ne clignote pas, la centrale n'est pas opérationnelle ou le bus de données est défectueux (généralement, il s'agit d'un problème de câblage).
TX	Ce voyant clignote pour indiquer que le contrôleur répond à la scrutation de la centrale ATS. Si ce voyant clignote, mais que le voyant TX ne clignote pas, le contrôleur n'est pas programmé pour être scruté sur la centrale ou il est mal adressé.

## 8/4-Ingangen DI

NL

### MONTAGE VAN DE UNIT

Monteer de printplaat met in een behuizing van de ATS-reeks waarin het BB-formaat past.

#### AANSLUITINGEN

##### J1

CQMMS	12 V DC voedingsspanning. Het verdient aanbeveling een afzonderlijke voeding te gebruiken bij een afstand van meer dan 100 meter tussen een ATS1220 en het dichtstbijzijnde andere apparaat op de systeemdatabus.
-	
COMMS	Positieve en negatieve signaalaansluitingen van de systeemdatabus. Units kunnen maximaal 1,5 km verwijderd zijn van het 4-liften DI of het ATS-controlepaneel, afhankelijk van het gebruikte type kabel. Zie voor de details de installatiehandleiding van het ATS-controlepaneel.
D+	
D-	
Sabotage	Sluit de sabotagecontacten voor de behuizing aan op deze aansluitingen (een sabotagecontact vereist 'normaal open' contacten).
T	
C	

##### J2/J3

Elke ingang dient afgesloten te worden met een 4k7 eindelijnsweerstand (1 of 2 stuks, afhankelijk van de programmering van enkellus- of dubbellus— principe op het ATS-controlepaneel).

##### J4

+12 VDC voeding en open collector- of signaaloutput voor aansluiting op de ATS 1810, ATS 1811 and ATS 1820 outputkaarten via de 10-voudige kabel die meegeleverd is met de outputkaart. Er zijn maximaal zestien outputs beschikbaar met 8-voudige relais of 16-voudige open collectorkaarten (4-wegsvoudige en 8/16-wegsvoudige outputkaarten kunnen niet tegelijk op één DI gebruikt worden).

#### VERBINDINGEN

	Aarde-aansluiting. Aardleidingen van alle apparaten dienen op één systeemaarde aangesloten te worden. Zie voor meer details de installatiehandleiding van het ATS-controlepaneel.
---	---

## “INT/EXT TAMP.” JUMPER INSTELLINGEN ③

INT	Tamperswitch SW4 + schakelaar achterzijde print SW5 worden gebruikt (bijvoorbeeld in combinatie met ATS1644, plastic behuizing).
EXT	Tamperswitch op connector J1 (T, C) wordt gebruikt voor een externe tamperswitch (bijvoorbeeld in combinatie met ATS1643, metalen behuizing).

## DI DIPSWITCH-INSTELLINGEN

ADDR ①	Dipswitches 1-4 worden gebruikt voor het adresseren van het DI-nummer.
ABCT ②	
T	Zet switch T aan indien dit apparaat het eerste of het laatste is op de systeembus. Zie voor meer details de installatiehandleiding van het ATS-controlepaneel.
A,C	NIET in gebruik
B	ON (Aan) – ATS1811 8-voudige relaiskaart of ATS1820 16-voudige open collectorkaart aangesloten op J4. OFF (Uit) – geen ATS1811 of ATS1820 aangesloten op J4. Gebruik deze instelling ook indien ATS1810 is aangesloten op J4.

## INGANGSNUMMERING

Aan een 4-ingangen DI kunnen 4 of 8 ingangen verbonden zijn. Aan elk DI-adres zijn 16 ingangen toegewezen. Slechts de ingangen 1 – 4 of 1-8 kunnen worden gebruikt wanneer een ATS1210/1211/1220 is toegewezen aan een DI-nummer. Niet-

beschikbare ingangen (5 – 16) of (8-16) dienen als “type 0” (ingang uitgeschakeld) te worden geprogrammeerd in de ingangendatabase.

Controlepaneel	1 – 16	DI 8	129 – 144
DI 1	17 – 32	DI 9	145 – 160
DI 2	33 – 48	DI 10	161 – 176
DI 3	49 – 64	DI 11	177 – 192
DI 4	65 – 80	DI 12	193 – 208
DI 5	81 – 96	DI 13	209 – 224
DI 6	97 – 112	DI 14	225 – 240
DI 7	113 – 128	DI 15	241 – 256

Opmerking 1: De ATS1210/1211/1220 kan niet uitgebreid worden met extra ingangen

## LED's

Rx	De LED knippert om aan te geven dat er pollgegevens ontvangen worden op de systeembus van het Advisor Master-controlepaneel. Als de LED niet knippert, dan is het controlepaneel niet in bedrijf of de databus is defect (meestal deen bedradingsfout).
Tx	De LED knippert om aan te geven dat het DI reageert op het pollen vanuit het Advisor Master-controlepaneel. Indien de Rx-LED wel knippert en de Tx-LED niet, dan is het DI niet geprogrammeerd op het controlepaneel voor pollen, of het is onjuist geadresseerd.

# Concentratore per 4/8 zone



## MONTAGGIO DELL'UNITA

Fissare la base del contenitore del concentratore con viti e tasselli appropriati.

## CONNESSIONI

### J1

COMMS+ -	Alimentazione da 12 V <sub>DC</sub> . Si consiglia di usare un alimentatore separato quando la distanza tra un ATS1210/1211/1220 e l'apparato più vicino è superiore a 100 metri.
COMMS D+ D-	Connessione dati + e dati - del bus di comunicazione del sistema. Le unità remote possono trovarsi sino a 1,5 km di distanza dal concentratore per 4 ascensori o dalla centrale ATS, a seconda del cavo usato. Per ulteriori informazioni, fare riferimento alla guida di installazione della centrale ATS.
TAMP T C	Collegare l'interruttore antimanomissione del contenitore su questi terminali (l'interruttore antimanomissione richiede contatti normalmente aperti).

### J2/J3

Ogni zona richiede 1 o 2 resistori di fine linea (4k7) a secondo di cosa è stato programmato nella centrale.

### J4

Alimentazione +12 V<sub>DC</sub> ed uscite a collettore aperto oppure uscita dati per collegare le schede di uscita tipo ATS1810, ATS1811 e ATS1820 tramite il cavo a 10 conduttori fornito con le schede stesse. È possibile collegare rispettivamente sino a due schede a 4 oppure a 8 relè e in alternativa una scheda a 16 uscite open collector (le schede a 4 relè e 8 relè/16 uscite non possono essere utilizzate insieme sullo stesso concentratore). Per la conformità alle norme CEI 79-2 2<sup>a</sup> ed. le uscite a collettore aperto non possono essere utilizzate per il comando di dispositivi di allarme.

## INTERCONNESSIONI

 Tutti gli apparati devono essere collegati a terra su una massa comune del sistema. Per ulteriori informazioni,

fare riferimento alla guida di installazione della centrale ATS.

## “MANOMISSIONE INT/EXT » IMPOSTAZIONE JUMPER ③

INT	Nel caso dell'ATS1210 o ATS1220 sono utilizzati l'interruttore di antimanomissione SW4 e l'interruttore di antimanomissione presente sul retro della scheda SW5 (da utilizzare con il contenitore plastico ATS1644). Per la conformità alle norme CEI 79-2 2 <sup>a</sup> ed. per il II° e III° livello IMQ l'utilizzo del Tamper antirimozione è obbligatorio.
EST	Nel caso dell'ATS1211 l'ingresso manomissione presente sul connettore J1 (morsetti T, C) viene utilizzato per collegare un interruttore di antimanomissione esterno (da utilizzare con il contenitore metallico ATS1643). Per la conformità alle norme CEI 79-2 2 <sup>a</sup> ed. per il II° e III° livello IMQ l'utilizzo della protezione antirimozione ST580 è obbligatorio, e dovrà essere collegato in serie al contatto del dispositivo antiapertura.

## IMPOSTAZIONE DEI DIPSWITCH DEL CONCENTRATORE

ADDR ①	I dipswitch da 1 a 4 vengono usati per identificare il numero di indirizzo del concentratore.
ABCT ②	
T	Impostare l'interruttore T di questo apparato se si tratta del primo o dell'ultimo apparato del bus dati del sistema. Per ulteriori informazioni, fare riferimento alla guida di installazione della centrale ATS.
A,C	Non usati
B	ON – Al connettore J4 sono collegate schede a 8 relè ATS1811 o la scheda a 16 uscite open collector ATS1820. OFF – Al connettore J4 sono collegate né schede ATS1811, né la scheda ATS1820. Usare questa impostazione anche quando si collegano a J4 schede tipo ATS1810.

## NUMERAZIONE DELLE ZONE

Ad un concentratore ATS1210/1211/1220 possono essere collegate rispettivamente 8/4 zone. Ad ogni indirizzo di concentratore possono essere allocate nel sistema 16 zone. Quando ad un ATS1220 viene assegnato un numero di

concentratore, si possono usare solo le zone da 1 a 4 di quelle allocate a quell'indirizzo. Le zone non disponibili (5 – 16) devono essere programmate come Tipo 0 (zona disabilitata) nel database delle zone. Quando ad un ATS1210/1211 viene assegnato un numero di concentratore, si possono usare solo le zone da 1 a 8 di quelle allocate a quell'indirizzo. Le zone non disponibili (9 – 16) devono essere programmate come Tipo 0 (zona disabilitata) nel database delle zone.

Centrale	1 – 16	8	129 – 144
DGP1	17 – 32	DGP9	145 – 160
DGP2	33 – 48	DGP10	161 – 176
DGP3	49 – 64	DGP11	177 – 192
DGP4	65 – 80	DGP12	193 – 208
DGP5	81 – 96	DGP13	209 – 224
DGP6	97 – 112	DGP14	225 – 240

DGP7 113 – 128 DGP15 241 – 256

Nota 1: Non è possibile ampliare l' ATS1210/1211/1220 in modo da offrire zone aggiuntive.

## LED

RX	Il LED lampeggia per indicare che il bus dati del sistema riceve i dati di interrogazione dalla centrale ATS. Se il LED non lampeggia, la centrale non è in funzione o il bus dati è guasto (solitamente per un problema di cavi).
TX	Il LED lampeggia per indicare che il concentratore risponde all'interrogazione della centrale ATS. Se il LED RX lampeggia ma il LED TX non lampeggia, il concentratore non è stato programmato per essere interrogato dalla centrale oppure è stato indirizzato in modo non corretto.

## Moduł MZD 8/4 Linii



### MONTAŻ JEDNOSTKI

Płytkę drukowaną modułu można zamontować w dowolnej obudowie serii ATS przystosowanej do formatu BB

### POŁĄCZENIA

#### J1

COMMS +	Zasilanie 12 V prądu stałego. W przypadku, kiedy odległość między modułem ATS1220 a najbliższym urządzeniem jest większa niż 100 metrów, zaleca się zastosowanie oddzielnego zasilacza.
COMMS D+ D-	Dodatkowo i ujemne połączenia danych magistrali systemowej. Jednostki mogą być oddalone nawet o 1,5 km od modułu MZD dla 4 wind lub od centrali ATS, zależnie od używanego kabla. Szczegółowe informacje można znaleźć w podręczniku instalacji centrali ATS.
TAMP T C	Do tych zacisków należy podłączyć styk sabotażowy obudowy (styk sabotażowy musi mieć styki normalnie otwarte).

#### J2/J3

Każda linia wymaga rezystora końca linii o wartości 4k7 (1 lub 2, zależnie od tego, czy w centrali ATS zostało zaprogramowane monitorowanie linii pojedynczej czy dualnej).

#### J4

Napięcie zasilania +12 V prądu stałego i wyjście typu OC lub wyjście danych do połączenia z kartami wyjść ATS1810, ATS1811 i ATS1820 za pośrednictwem 10-żyłowego kabla dostarczonego wraz z kartą wyjść. Na karcie z 8 lub 16 wyjściami typu OC (otwarty kolektor) dostępnych jest do szesnastu wyjść (karty wyjść z 4 wyjściami i karty z 8/16 wyjściami nie mogą być używane razem w tym samym module MZD).

### ZWORY

	Połączenie uziemienia. Przewody uziemiające ze wszystkich części urządzenia muszą być uziemione w jednym punkcie uziemienia systemowego. Więcej szczegółowych informacji można znaleźć w podręczniku instalacji centrali ATS.
--	---

### USTAWIENIA ZWORY "INT./EXT. TAMP" ③

INT	Aktywne styki sabotażowe SW4 oraz na odwrocie układu drukowanego SW5 (stosowane np. przy użyciu obudowy plastikowej ATS1644).
EXT	aktywny zewnętrzny styk sabotażowy podłączany do złącza J1 (T,C) (stosowane np. przy użyciu obudowy metalowej ATS1643).

### USTAWIENIA PRZEŁĄCZNIKÓW DIP MZD

ADDR ①	Przełączniki DIP 1 do 4 są używane do identyfikacji numeru MZD.
ABCT ②	
T	Przełącznik T należy ustawić w pozycji ON, jeśli to urządzenie jest ostatnim urządzeniem na magistrali systemowej. Więcej szczegółowych informacji można znaleźć w podręczniku instalacji centrali ATS.
A,C	Nie używany
B	W pozycji ON, jeśli do złącza J8 jest podłączona karta ATS1811 z 8 przełącznikami lub karta ATS1820 z 16 wyjściami typu OC (otwarty kolektor). W pozycji OFF, jeśli do złącza J8 nie jest podłączona karta ATS1811 ani ATS1820. Ustawienia tego należy używać także wtedy, kiedy do złącza J8 jest podłączona karta ATS1810.

### NUMERACJA LINII

Do modułu MZD o 4/8 liniach można podłączyć cztery lub osiem linii.

Do każdego adresu MZD jest przydzielonych szesnaście linii. Kiedy do urządzenia ATS1210/1211/1220 jest przydzielony numer MZD, mogą być używane tylko linie od 1 do 4 lub od 1 do 8. Linie niedostępne (5–16) lub (8–16) powinny być zaprogramowane w bazie danych linii jako typ 0 (linia wyłączona).

Centrala	1 – 16	MZD8	129 – 144
MZD1	17 – 32	MZD9	145 – 160
MZD2	33 – 48	MZD10	161 – 176
MZD3	49 – 64	MZD11	177 – 192
MZD4	65 – 80	MZD12	193 – 208
MZD5	81 – 96	MZD13	209 – 224
MZD6	97 – 112	MZD14	225 – 240
MZD7	113 – 128	MZD15	241 – 256

Uwaga 1: Moduł ATS1210/1211/1220 nie może być rozszerzany w celu uzyskania większej liczby linii.

### DIODY LED

RX	Diody LED błyska wskazując, że są odbierane dane odpytywania z centrali przez magistralę systemową. Jeśli dioda LED nie błyska, oznacza to, że centrala nie działa lub że magistrala systemowa jest uszkodzona (zazwyczaj okablowanie).
TX	Diody LED błyska wskazując, że moduł MZD odpowiada na odpytywanie z centrali ATS. Jeśli dioda LED RX błyska, lecz dioda LED TX nie błyska, oznacza to, że moduł MZD nie jest zaprogramowany w centrali do odpytywania lub że jest nieprawidłowo adresowany.

## DGP de 4 a 8 zonas

### INSTALAÇÃO DA UNIDADE

A PCB pode ser instalada em qualquer caixa da série ATS existente que suporte o formato BB.

### LIGAÇÕES

#### J1

COMMS +	Fonte de alimentação de 12 Vdc. Recomenda-se que sempre que a distância entre um ATS1220 e o dispositivo mais próximo seja superior a 100 metros, se utilize uma fonte de alimentação separada.
COMMS D+ D-	Ligação positiva de dados e ligação negativa do databus do sistema. As unidades podem estar até 1,5 km de distância do painel de controlo ATS do DGP de 4 elevadores, dependendo do cabo utilizado. Ver o guia de instalação do painel de controlo ATS para pormenores.
TAMP T C	Ligar o switch de tamper da caixa entre estes terminais (O switch de tamper requer normalmente contactos abertos.)

#### J2/J3

Cada zona requer uma resistência E.O.L. de 4k7 (1 ou 2, dependendo de estar programada monitorização de zona única ou dupla no painel de controlo ATS)

#### J4

Alimentação de +12Vdc e colector aberto ou output de dados para ligação às cartas de output do ATS 1810, ATS 1811 e ATS 1820 por meio do cabo de 10 condutores fornecido com a carta de output. Estão disponíveis até dezasseis outputs com cartas de colector aberto de 8 ou 16 vias (as cartas de output de 4 vias e de 8/16 vias não podem ser utilizadas em conjunto no mesmo DGP).

### "CONFIGURAÇÃO DE JUMPER" INT/EXT.TAMP ③

INT	Switch de Tamper INT SW4 + switch localizado na trazeira da pcb em uso SW5 (ex. em conjunto com ATS1644, caixa plástica)
EXT	Ligações do EXT Tamper no conector J1 (T, C) são utilizados para ligação de um switch de tamper externo (ex. em conjunto com ATS1643, caixa metálica)

### LINKS



Ligação à terra. Os fios de terra de todos os elementos do equipamento têm que estar ligados a uma ligação de terra do sistema. Para mais pormenores, ver o guia de instalação do painel de controlo ATS.

### CONFIGURAÇÕES DO DIPSWITCH DO DGP

ADDR ①	Os Dip switches 1 a 4 são utilizados para identificar o número DGP.
ABCT ②	
T	Regule o switch T para on se este dispositivo for o último dispositivo do databus do sistema. Para mais pormenores, ver o guia de instalação do painel de controlo ATS.
A,C	Não está a ser utilizado
B	ON – Carta de relay de 8 vias ATS1811 ou carta de colector aberto ATS1820 de 16 vias ligada a J4. OFF - nenhum ATS1811 ou ATS1820 ligado a J4. Utilize esta configuração se houver também um ATS1810 ligado ao J4.

### NUMERAÇÃO DE ZONAS

Um DGP de 4/8 zonas pode ter quatro ou oito zonas ligadas a si. Há 16 zonas atribuídas a cada endereço DGP. Apenas as zonas 1 a 4 ou 1 a 8 podem ser utilizadas quando é atribuído um número do DGP a um ATS1210/1211/1220. As zonas não disponíveis (5 a 16) ou (8 ou 16) deverão ser programadas como tipo 0 (zona desactivada) na base de dados da Zona.

Painel de controlo	1 – 16	DGP8	129 – 144
DGP1	17 - 32	DGP9	145 - 160
DGP2	33 - 48	DGP10	161 - 176
DGP3	49 - 64	DGP11	177 - 192
DGP4	65 - 80	DGP12	193 - 208
DGP5	81 - 96	DGP13	209 - 224
DGP6	97 - 112	DGP14	225 - 240
DGP7	113 - 128	DGP15	241 - 256

Nota 1: O ATS1210/1211/1220 não pode ser expandido para proporcionar zonas adicionais.

### LEDs

RX	O LED cintila para indicar que o databus do sistema está a receber dados de polling provenientes do painel de controlo ATS. Se o LED não cintilar, o painel de controlo não está operacional ou o databus está avariado (geralmente a cablagem).
TX	O LED cintila para indicar que o DGP está a responder ao polling proveniente do painel de controlo do ATS. Se o LED RX cintilar mas o LED TX não, isso indica que o DGP não está programado para receber polling do painel de controlo ou está incorrectamente endereçado.

## 4/8-soners US

### MONTERE ENHETEN

Kretskortet kan monteres i alle ATS-kapslinger som støtter BB-formatet.

### TILKOBLINGER

#### J1

COMMS +	12 VDC strømforsyning. Det anbefales at det bruges en separat strømforsyning når avstanden mellom en ATS1220 og den nærmeste enheten er over 100 meter.
-	

COMMS D+ D-	De positive og negative datatilkoblingene til systemdatabussen. Enheter kan befinne seg opp til 1,5 km fra 4-heisers US eller sentralenhet, avhengig av hvilken kabel som brukes. Se i installasjonsveiledningen for ATS-sentralapparatet for detaljer
TAMP T C	Koble sabotasjebryteren for kapslingen over disse terminalene (Sabotasjebrytere krever normalt åpne kontakter.)

#### J2/J3

Hver sone krever en endetermineringsmotstand på 4k7 (1 eller 2, avhengig av om det er programmert enkel eller dobbel balansert oppkobling i ATS-sentralapparatet).

## J4

+12 VDC-forsyning og åpen kollektor- eller datautgang for utgang tilkobling til utgangskortene ATS 1810, ATS 1811 og ATS 1820 vha. en 10-leders kabel som følger med utgangskortet. Inntil seksten utganger er tilgjengelige med 8- eller 16-doble åpen kollektor-kort (4-doble og 8/16-doble utgangskort kan ikke brukes sammen på samme US).

## LINKER

 Jordtilkobling. Jordingsledninger fra alt utstyr må jordes til en felles systemjord. Se i installasjonsveiledningen for ATS-sentralapparatet for detaljer.

## "INT/EXT SAB" INSTILLINGER ③

**INT** Sabotasjebryter bryter SW4 + bryter på baksiden av kretskortet er i bruk SW5 (brukes i kombinasjon med ATS1644 plastikkabinett).

**EXT** En ekstern sabotasjebryter tilkobles klemmene (T,C) på plugg J1 (brukes i kombinasjon med ATS1643 metallkabinett).

## DIP-BRYTERINSTILLINGER FOR US

**ADDR ①** Dip-bryterne 1 til 4 brukes til å identifisere US-nummeret.

**ABCT ②**  
**T** Sett bryter T til ON hvis dette er den siste enheten på systemdatabussen. Se i installasjonsveiledningen for ATS-sentralapparatet for detaljer.

**A,C**  
**B** Ikke i bruk  
ON - ATS1811 8-dobbelt relékort eller ATS1820 16-dobbelt åpen kollektor-kort koblet til J4.  
OFF - ingen ATS1811 eller ATS1820 er koblet til J4.

## DGP de 4/8 zonas

E

### MONTAJE DE LA UNIDAD

Monte la placa PCB del DGP de 4/8 zonas en cualquier caja de la serie ATS compatible con el formato BB.

### CONEXIONES

#### J1

**COMMS**  
+  
- Salida de alimentación de 12 V CC. Es recomendable utilizar una fuente de alimentación independiente cuando la distancia entre una unidad ATS1220 y el dispositivo más cercano sea superior a 100 metros.

**COMMS**  
D+  
D- Conexiones de datos positiva y negativa del bus de datos del sistema. Las unidades deben estar a una distancia máxima de 1,5 km del DGP de 4 puertas o del panel de control ATS; la distancia dependerá del cable que se utilice. Consulte el manual de instalación del panel de control ATS para obtener más detalles.

**TAMP**  
T  
C Conecte el interruptor tamper de la caja entre estos terminales (Normalmente, el interruptor tamper requiere contactos abiertos).

#### J2/J3

Cada zona requiere una resistencia de fin de línea 4k7 (1 ó 2 en función de si la supervisión de zonas programada en el panel de control de ATS es individual o dual).

#### J4

Alimentación de +12 voltios de CC y colector abierto o salida de datos para conectar con tarjetas de salida ATS 1810, ATS 1811 y ATS 1820 mediante cables de 10 vías suministrados con la tarjeta de salida. Están disponibles hasta 16 salidas con tarjetas de colector de abierto de 8 ó 16 salidas (las tarjetas de 4 salidas y las de 8/16 salidas no pueden utilizarse juntas en un mismo DGP)

Brug denne innstillingen også hvis en ATS1810 er koblet til J4.

## SONENUMMERERING

En 4/8-soners US kan være tilkoblet fire eller åtte soner. Seksten soner er tildelt hver US-adresse. Du kan bare bruke sone 1 til 4 eller 1 til 8 når en ATS1210/1211/1220 er tildelt et US-nummer. Sonene som ikke er tilgjengelige (5 - 16) eller (8-16) bør programmeres som Type 0 (sone deaktivert) i sonedatabasen.

Sentralapparat	1 - 16	US 8	129 - 144
US 1	17 - 32	US 9	145 - 160
US 2	33 - 48	US 10	161 - 176
US 3	49 - 64	US 11	177 - 192
US 4	65 - 80	US 12	193 - 208
US 5	81 - 96	US 13	209 - 224
US 6	97 - 112	US 14	225 - 240
US 7	113 - 128	US 15	241 - 256

Merknad 1: ATS1210/1211/1220 kan ikke utvides til flere soner.

## LED-ER

**RX** LED som blinker for å indikere at polldata mottas på systemdatabussen fra ATS-sentralapparatet. Hvis LED-en ikke blinker, virker enten ikke sentralapparatet, eller så er det feil på databussen (vanligvis kablingen).

**TX** LED som blinker for å indikere at US svarer på polling fra ATS-sentralapparatet. Hvis RX-LED-en blinker, men TX-LED-en ikke gjør det, er ikke US programmert til å bli pollet i sentralapparatet, eller så er den adressert feil.

## PUENTES

 Toma de tierra. Los cables de tierra de todos los componentes deben ponerse a tierra en una toma de tierra del sistema. Para obtener más detalles, consulte el manual de instalación del Panel de control de ATS.

## CONFIGURACIÓN DE PUENTES "INT/EXT TAMP" ③

**INT** Se utilizan el interruptor tamper SW4 y el interruptor del lado posterior de la placa (en combinación con una caja de plástico ATS1644).

**EXT** Las conexiones del tamper del conector J1 (Ti,Tc) se utilizan para un interruptor tamper externo (p. ej., en combinación con una caja metálica ATS1643).

## CONFIGURACIÓN DE CONMUTADORES DIP DE DGP

**ADDR ①** Los conmutadores DIP 1 a 4 se utilizan para identificar el número de DGP.

**ABCT ②**  
**T** Active el interruptor T si este dispositivo es el último dispositivo del bus de datos del sistema. Para obtener más detalles, consulte el manual de instalación del panel de control ATS.

**A,C**  
**B** No se utiliza  
ON: hay una tarjeta de 8 relés ATS1811 o una tarjeta de 16 salidas de colector abierto ATS1820 conectada a J4.  
OFF: no hay ninguna tarjeta ATS1811 o ATS1820 conectada a J4. También debe utilizar esta configuración en el caso de que haya una tarjeta ATS1810 conectada a J4.

## NUMERACION DE ZONAS

Un DGP de 4/8 zonas puede tener cuatro u ocho zonas conectadas. Hay 16 zonas asignadas a cada dirección de DGP Cuando se asigna un número de DGP a una unidad ATS1210/1220, sólo pueden utilizarse las zonas 1 a 4 ó 1 a 8. Las zonas que no están disponibles (5-16) / (8-6) deben programarse como de tipo 0 (zona deshabilitada) en la Base de datos de zonas.

Panel de control	1 – 16	DGP8	129 - 144
DGP1	17 - 32	DGP9	145 - 160
DGP2	33 - 48	DGP10	161 - 176
DGP3	49 - 64	DGP11	177 - 192
DGP4	65 - 80	DGP12	193 - 208
DGP5	81 - 96	DGP13	209 - 224
DGP6	97 - 112	DGP14	225 - 240
DGP7	113 - 128	DGP15	241 - 256

Nota 1: No se puede expandir la unidad ATS1210/1220 para proporcionar zonas adicionales.

## LED

RX	Este LED parpadea para indicar que se están recibiendo datos de sondeo en el bus de datos del sistema desde el panel de control ATS. Si el LED no parpadea, el panel de control no está operativo o el bus de datos está defectuoso (suele ser un problema de cableado).
TX	Cuando este LED parpadea, indica que el DGP está respondiendo al sondeo realizado desde el panel de control ATS. Si el LED RX parpadea y el LED TX no lo hace, el DGP no está programado para ser sondeado en el panel de control o se está direccionando incorrectamente.

## 4/8-zoners DGP



### MONTERING AF ENHEDEN

Monter 4/8-DGP printet i et ATS kabinet, der understøtter BB-print-format.

### TILSLUTNINGER

#### J1

KOMMUNIKATION 12 V dc forsyning. Det anbefales at bruge en ekstern strømforsyning, hvis afstanden mellem en ATS1220 og den nærmeste central eller DGP overstiger 100 meter.

KOMMUNIKATION Positiv og negativ datatilslutning på databussen. Enheder kan placeres op til 1,5 km fra 4-elevators DGP'et eller ATS-centralen, dog afhængigt af hvilket kabeltype der anvendes. I installationsmanualen til ATS-centralenheden finder du detaljer.

TAMP T Tilslut kabinetsabotagekontakten til disse terminaler, C NO funktion.

#### J2/J3

Hver zone kræver 4k7 endemodstande (1 eller 2 afhængigt af om der er programmeret enkelt eller balanceret zonetype i ATS-centralenheden).

#### J4

+12 V dc forsyning og open collector-udgang eller dataudgang for tilslutning til ATS 1810, ATS 1811 og ATS 1820-udgangskort via 10-leder kabel, der følger med udgangskortet. Der er op til seksten udgange tilgængelige med 8<sup>x</sup> eller 16<sup>x</sup> open collector-kort (4<sup>x</sup> og 8/16<sup>x</sup> udgangskort kan ikke bruges sammen på den samme DGP).

### "INT./ENT. SAB" JUMPER INDSTILLINGE

Med jumper i INT. er sabotagekontakter på print aktive, SW4 mod låg og SW 5 mod væg (Print i ATS 1644 plastkabinet)

Med jumper i EXT. benyttes ekstern sabotagekontakt tilsluttet i J1 (T.- C.) (print i ATS 1643 metalkabinet)

### LINKS



Jordtilslutning. Jordledninger fra alle udstyrsdele skal samles i en fælles jordledning. Du finder yderligere oplysninger i installationsmanualen til ATS-centralen.

### INDSTILLINGER AF DGP DIPSWITCH

ADDR ① Dipswitch 1 til 4 bruges til at sætte DGP-adressen.

ABCT ②

T Indstil kontakt T på On, hvis denne enhed er den sidste enhed på systemdatabussen. Du finder yderligere oplysninger i installationsmanualen til ATS-centralenheden.

A,C Anvendes ikke.

B ON - ATS1811 8<sup>x</sup> relæ udgangsmodul eller ATS1820 16<sup>x</sup> open collector udgangsmodul tilsluttet til J8.

OFF - ATS1811 eller ATS1820 ikke tilsluttet til J8. Brug også denne indstilling, hvis der er tilsluttet en ATS1810 til J8.

### NUMMERERING AF ZONER

En 4/8-zoners DGP kan have fire eller otte zoner tilsluttet. Der er tildelt 16 zoner til hver DGP-adresse. Kun zone 1-4 eller 1-8 kan bruges, når en ATS1210/1220 har fået tildelt et DGP-nummer. Zoner, der ikke er tilgængelige (5 - 16) eller (8-16) skal programmeres som type 0 (zone ikke i brug) i zonedatabasen.

Centralenhed	1 – 16	DGP8	129 - 144
DGP1	17 - 32	DGP9	145 - 160
DGP2	33 - 48	DGP10	161 - 176
DGP3	49 - 64	DGP11	177 - 192
DGP4	65 - 80	DGP12	193 - 208
DGP5	81 - 96	DGP13	209 - 224
DGP6	97 - 112	DGP14	225 - 240
DGP7	113 - 128	DGP15	241 - 256

Bemærk 1: ATS1210/1220 kan ikke udvides for at forøge antallet af zoner.

### LED's

RX LED blinker for at angive, at der modtages polling data på databussen fra ATS-centralenheden. Hvis LED'en ikke blinker, er centralenheden ikke driftsklar, eller databussen fungerer ikke (normalt på grund af kablingsfejl).

TX LED blinker for at angive, at DGP'et svarer på polling fra ATS-centralenheden. Hvis RX LED'en blinker, men TX LED ikke gør det, betyder det, at DGP'et ikke er programmeret til at polles fra centralenheden, eller at den er adresseret forkert.

## 4/8-sektioners DGP



### MONTERA ENHETEN

Kortet kan monteres i alla befintliga ATS-kortplatser som stöder B- resp. BB-formatet.

### ANSLUTNINGAR J1

COMMS + 12 VDC matningsspänning. Vi rekommenderar att en separat strömkälla används när avståndet mellan en ATS1220 och närmaste enhet är större än 100 meter.

COMMS D+ Positiv och negativ datasignal för systemdatabussen. (Enheter kan finnas sig upp till D-

TAMP T  
C

1,5 km från fyrahissars-DGP:n eller från ATS - manöverpanelen, beroende på vilken kabel som används. Mer information finns i installationsmanualen för ATS-centralapparaten. Anslut kapslingens sabotagebrytare över dessa kontakter. Sabotagebrytare kräver normalt öppna kontakter.)

### INT./EXT. TAMP" BYGELINSTÄLLNINGAR ③

INT Sabotagebrytare SW4 + brytare baktill på SW5 till PCB:t används (t.ex. i kombination med ATS1644, plasthölje).

EXT Sabotageanslutningar på ledningen J1 (T,C) används för en extern sabotagebrytare (t.ex. i kombination med ATS1643, metallhölje).

### JORDNING



Jordanslutning. Från alla utrustningskomponenter måste jordledningar anslutas till en jordanslutning för hela systemet. Mer information finns i installationsmanualen för ATS-centralapparaten.

### DGP DIPSWITCH-INSTÄLLNINGAR

ADDR ① Dipswitcharna 1 till 4 används för att identifiera DGP-numret.

ABCT ②

T Sätt på switch T om utrustningen är den sista på systemdatabussen. Mer information finns i installationsmanualen för ATS-centralapparaten.

A,C Används inte

B ON –ATS1811 8-vägs reläkort eller ATS1820 16-vägs open collector-kort anslutna till J4.  
OFF – inget ATS1811 eller ATS1820 anslutna till J4.  
Använd denna inställning också om ett ATS1810 är anslutet till J4.

### LED:ER

RX När LED blinkar indikeras att pollingsdata från ATS-centralenheten tas emot på systemdatabussen. Om

LED inte blinkar till är centralapparaten inte driftfärdig eller så är något fel med databussen (vanligen kabelfel).

TX När LED blinkar indikeras att DGP svarar på polling från ATS-centralapparaten. Om RX LED blinkar medan TX LED inte blinkar indikerar det att DGP inte är programmerad för att pollas i centralapparaten. Den kan också ha adresserats felaktigt.

### SEKTIONSNUMMER

J2/J3 Varje sektion kräver ett 4k7 slutmotstånd (1 eller 2 beroende på om enkel eller dubbel balanserade sektioner programmerats i ATS-centralapparaten).

En 4/8-sektions-DGP kan ha åtta sektioner anslutna. Varje DGP-adress tilldelas 16 sektioner. Endast sektionerna 1 till 4 eller 1 till 8 kan användas när en ATS1210/1211/1220 tilldelas ett DGP-nummer. Sektioner som inte är tillgängliga (5–16) eller (8-16) ska programmeras som typ 0 (sektionen avaktiverad) i sektionsdatabasen.

Centralapparat	1–16	DGP8	129–144
DGP1	17–32	DGP9	145–160
DGP2	33–48	DGP1	161–176
DGP3	49–64	DGP11	177–192
DGP4	65–80	DGP12	193–208
DGP5	81–96	DGP13	209–224
DGP6	97–112	DGP14	225–240
DGP7	113–128	DGP15	241–256

Obs! ATS 1210/1211/1220 kan inte byggas ut för att ge extra sektioner.

### J4-UTGÅNGAR

J4 +12 VDC-matning och open collector- eller  
Utgån datautgång till utgångskorten för ATS 1810, ATS  
g 1811 och ATS 1820 sker via 10-vägskabeln som  
medföljer utgångskortet. Upp till 16 utgångar finns  
att tillgå med 4-vägs och 16-vägs open collector-kort  
(4-vägs och 8/16-vägs utgångskort kan inte  
användas tillsammans på samma DGP)









Technical specifications	Specifications techniques	Technische specificaties	Specifiche tecniche	
Supply Voltage	Tension d'alimentation	Voedingsspanning	Tensione di alimentazione (Nominale)	10,5 - 13,8V $\overline{=}$ (12V $\overline{=}$ )
Current consumption	Consommation électrique	Stroomverbruik	Assorbimento	53 mA max.
Dimensions (H x W) (size B board).	Dimensions (H x l) (carte de format B)	Afmetingen (H xB) (printplaatformaat B).	Dimensioni (h x l) (dimensioni scheda B)	90 x 80 mm
Dimensions metal housing HxWxL	Dimensions coffret métallique HxWxL	Afmetingen metalen behuizing HxBxL	Dimensioni contenitore metallico h x l x p	165 x 125 x 36mm
Dimensions plastic housing HxWxL	Dimensions coffret plastique HxWxL	Afmetingen kunststof behuizing HxBxL	Dimensioni Contenitore plastico h x l x p	86 x 125 x 36 mm
Operating temperature	Température de fonctionnement	Bedrijfstemperatuur	Temperatura di esercizio Certificato IMQ	0 °C to + 50 °C + 5 °C a + 40 °C.
IP Rating	Indice IP de protection	IP beveiligingsklasse	Grado di protezione IP	IP30
Humidity Non condensing.	Humidité sans condensation	Vochtigheidsgraad condensvrij.	Umidità senza condensa	95%
			Certificato IMQ II° livello	
Dane techniczne	Dados técnicos	Tekniske spesifikasjoner	Especificaciones técnicas	
Napięcie zasilania	Tensão de alimentação	Forsyningsspenning	Tensión de alimentación	10,5 - 13,8 V $\overline{=}$
Pobór prądu	Consumo de corrente	Strømforbruk	Consumo de corriente	53 mA max.
Wymiary (W x S) (plytka drukowana formatu B)	Dimensões (A x L) (ver placa B)	Størrelse (H x B) (kortstørrelse B).	Dimensiones (alto x ancho) (placa de tamaño B)	90 x 80 mm
Wymiary obudowy metalowej WxSxD	Dimensões da caixa metálica AxLxP	Dimensjoner metal kapsling HxBxL	Dimensiones: caja metálica Alto x Ancho x Fondo	165 x 125 x 36mm
Wymiary obudowy z tworzywa sztucznego WxSxD	Dimensões da caixa plástica AxLxP	Dimensjoner plastikk kapsling HxBxL	Dimensiones: caja plástico Alto x Ancho x Fondo	86 x 125 x 36 mm
Temperatura pracy	Temperatura de operação	Driftstemperatur	Temperatura de funcionamiento	0 °C to + 50 °C.
Stopień odporności IP	Categoria de protecção IP	IP-klasse	Grado de protección IP	IP30
Wilgotność: bez kondensacji.	Humidade sem condensação	Kondensfri fuktighetsgrad	Humedad sin condensación	95%
Tekniske spesifikationer	Teknisk specifikation			
Driftspænding	Matningsspänning	10,5 - 13,8 V $\overline{=}$		
Strømforbrug	Strömförbrukning	53 mA max.		
Mål (H x B) (printpladeformat B)	Mått (H x B) (kort av storlek B).	90 x 80 mm		
Mål : Metal hus HxBxL	Mått, metallhölje H x B x L	165 x 125 x 36mm		
Mål : Plastik I hus HxBxL	Mått, plasthölje H x B x L	86 x 125 x 36 mm		
Driftstemperatur	Drifttemperatur	0 °C to + 50 °C.		
IP-Klasse	IP-klass	IP30		
Fugtighed, ikke-kondensabel.	Luftfugtighed, ej kondenserande	95%		

