



Document: XL-20EU Gebruikershandleiding
Eerste opmaak: juli 1999
Versie: 9907-3

This Manual © Copyright 1999 by Pittway Corporation, U.S.A.

Alle rechten voorbehouden. Niets uit deze handleiding mag worden verveelvoudigd, opgeslagen in een geautomatiseerd gegevensbestand, of openbaar worden gemaakt, in enige vorm of op enige wijze, hetzij elektronisch, mechanisch, door fotokopieën, opnamen, of enige andere manier, zonder voorgaande schriftelijke toestemming van de uitgever.

All rights reserved. No parts of this manual may be reproduced, stored in a database or retrieval system, or published, in any form or in any way, electronically, mechanically, by print, photoprint, microfilm or any other means without prior written permission from the publisher.

Voor het overnemen van gedeelte(n) en/of afbeeldingen uit deze handleiding in lezingen, seminars, readers en andere compilatiewerken (artikel 16; Auteurswet 1912) dient men zich tot de uitgever te wenden.

Ondanks al de aan de samenstelling van de tekst bestede zorg, kan noch de samensteller noch de uitgever aansprakelijkheid aanvaarden voor eventuele schade die zou kunnen voortvloeien uit enige fout die in deze handleiding zou kunnen voortkomen.

Inhoudsopgave

1. VERKORTE HANDLEIDING	5
1.1. Het systeem inschakelen	5
1.2. Het systeem uitschakelen	5
1.3. Gedeeltelijk inschakelen en binnen blijven	5
1.4. Inschakelen: Buitenschil beveiligd (DIRECT) en binnen onbewaakt	5
1.5. Het herstellen van de rookmelder	5
2. INLEIDING	6
3. SYSTEEMBESCHRIJVING	7
4. BEDIENINGSPANEEL XK-108NL	9
4.1. "AAN" lampje	9
4.2. "220BAT" lampje	9
4.3. "O.K." lampje	9
4.4. Zone lampjes	10
4.5. "DEEL" lampje	10
4.6. "DIRECT" lampje	10
4.7. "ZENDER BAT" lampje	10
4.8. "RF SPVR" Lampje	11
4.9. "DEEL" toets	11
4.10. "DIRECT" toets	11
4.11. "CODE" toets	11
4.12. "OVERBRUG" toets	11
4.13. Paniekttoetsen van het bedieningspaneel	11
5. HET SYSTEEM IN- EN UITSCHAKELLEN	12
5.1. Het systeem inschakelen en weggaan	12
5.2. Niet gereed	12
5.3. Het systeem inschakelen als het niet gereed is	12
5.4. Het systeem gedeeltelijk inschakelen met onbewaakte binnenzones	12
5.5. Het systeem inschakelen in de functie DIRECT	13
5.6. Inschakelen met (DIRECT) beveiligde buitenschil en binnen onbewaakt	13
5.7. Het overbruggen van zones	13
5.7.1. Een overbrugging activeren	13
5.7.2. Een overbrugging ongedaan maken	14
5.8. Het systeem uitschakelen	14
6. GEBRUIKERSCODES	15
6.1. Een gebruikerscode toevoegen of wijzigen	15
6.2. Een gebruikerscode verwijderen	15
7. FUNCTIES VAN HET BEDIENINGSPANEEL	16
7.1. Alleen het systeem inschakelen (werkstercode)	16
7.2. Paniekfunctie via het bedieningspaneel	16
7.3. Uitschakeling onder bedreiging	16
7.4. Versneld inschakelen	16
7.5. Versneld geforceerd inschakelen	16
7.6. Snel weggaan bij een reeds gedeeltelijk ingeschakeld systeem	17
7.7. Snel overbruggen	17
7.8. Tijd en datum instellen	17
7.9. Deurbel functie	17
8. SYSTEEMTEST	18
8.1. Batterijtest	18
9. INSTALLATIEPLATTEGROND	19
10. BEPERKINGEN VAN HET SYSTEEM	20
10.1. Beperkingen van dit alarmsysteem	20

1. VERKORTE HANDLEIDING

1.1. Het systeem inschakelen

Controleer of het systeem gereed is – het groene O.K. lampje op uw bediendeel dient hier toe te branden.

Toets uw viercijferige gebruikerscode in (of druk op de inschakelknop op uw sleutelhanger-afstandbediening). Het lampje AAN zal gaan branden.

Verlaat het gebouw door een deur die door uw installateur is aangewezen als toegangs-/uitgang deur.

1.2. Het systeem uitschakelen

Ga naar binnen door een deur die door uw installateur is aangewezen als toegangs-/uitgang deur. Toets uw viercijferige gebruikerscode in (of druk op de inschakelknop op uw sleutelhanger-afstandbediening).

Het lampje AAN gaat uit.

1.3. Gedeeltelijk inschakelen en binnen blijven

Controleer of het systeem gereed is – het groene lampje O.K. brandt.

Toets nu achtereenvolgend in:

DEEL + [Gebruikerscode]

Het lampje AAN en het lampje DEEL gaan beide aan.

GOED ONTHOUDEN — U moet het systeem uitschakelen als u de deur wilt openen of als u het pand wilt verlaten nadat de uitgangstijd is verstreken.

1.4. Inschakelen: Buitenschil beveiligd (DIRECT) en binnen onbewaakt

Controleer of het systeem gereed is – het groene lampje O.K. brandt.

Toets nu achtereenvolgend in:

DIRECT + **DEEL** + [Gebruikerscode]

Het lampje “AAN”, het lampje “DIRECT” en het lampje “DEEL” gaan allen branden.

1.5. Het herstellen van de rookmelder

Toets uw viercijferige gebruikerscode in.

2. INLEIDING

Gefeliciteerd met de aanschaf van uw XL-20EU beveiligingssysteem. U hebt gekozen voor een betrouwbaar beveiligingssysteem, gebouwd volgens de laatste stand van de techniek, dat opmerkelijk eenvoudig te bedienen is. Uw systeem is met succes geïnstalleerd door uw beveiligingsinstallateur, die u tot in detail alles over uw systeem kan uitleggen.

Het codebedienpaneel gebruikt u als invoer- en weergave-apparaat voor uw beveiligingssysteem. Uw systeem gebruikt een XK-108NL codebediendeel. De XK-108NL is een opbouw bedienpaneel met indicatielampjes voor elk van de 8 zones (beveiligde gebieden). Het deurtje waarmee de toetsen kunnen worden afgedekt is niet echt noodzakelijk en kan eventueel eenvoudig worden verwijderd.

In deze handleiding worden de volgende bediendeel-toetsen gebruikt ter verduidelijking, om de later omschreven functieprogrammering weer te geven.

OVERBRUG De toets **OVERBRUG**

DIRECT De toets **DIRECT**

DEEL De toets **DEEL**

CODE De toets **CODE**

Na elke gekozen toets dient een viercijferige gebruikerscode ingevoerd te worden

Bewaar deze handleiding op een handige plaats zodat u snel dingen op kunt zoeken wanneer dit nodig mocht zijn.

3. SYSTEEMBESCHRIJVING

<u>ZONE</u>	<u>OMSCHRIJVING</u>
1	_____
2	_____
3	_____
4	_____
5	_____
6	_____
7	_____
8	_____

Toegangstijd _____ Deur _____ Uitgangstijd _____

Toegangstijd _____ Deur _____

De toegangstijd is hetzelfde voor alle aangewezen toegangs-/uitgangdeuren.

De volgende PANIEKMELDINGEN zijn in het systeem geprogrammeerd. Beide toetsen moeten tegelijkertijd worden ingedrukt om het alarm te activeren. Uw installateur kan u laten zien hoe u deze paniefuncties kunt activeren.

<u>ZONE</u>	<u>OMSCHRIJVING</u>	<u>TOETSEN</u>	<u>LUIDALARM</u>	<u>DOORMELD.</u>
Links	_____	# & *	<input type="checkbox"/>	<input type="checkbox"/>
Midden	_____	7 & 9	<input type="checkbox"/>	<input type="checkbox"/>
Rechts	_____	1 & 3	<input type="checkbox"/>	<input type="checkbox"/>

GEbruiker NO.	TOEGEWENZEN AAN:
1*	_____
2	_____
3	_____
4	_____
5	_____
6	_____

* 1 is toegewezen aan de hoofdgebruiker. De hoofdgebruiker kan andere gebruikerscodes toevoegen, wijzigen of wissen.

- Gebruikerscode 5 wordt gebruikt als werkstercode (Aleen inschakelen)
(Zie onderdeel 7.1.)
- Gebruikerscode 6 gebruiken bij inschakeling onder bedreiging
(Zie onderdeel 7.3.)

GEGEVENS VAN DE MELDKAMER

Naam Meldkamer : _____

Contactpersoon : _____

Klantnummer : _____

Telefoonnummer : _____

4. BEDIENINGSPANEEL XK-108NL

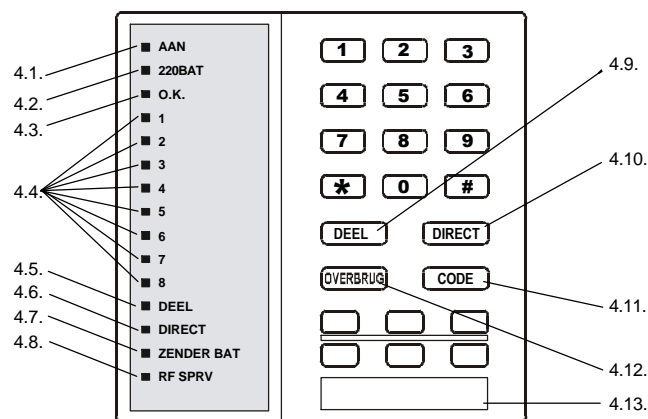

4.1. “AAN” lampje

Dit indicatielampje, ook wel LED genoemd, geeft aan of het systeem op het moment ingeschakeld (AAN brandt) of uitgeschakeld (AAN brandt niet) is. Dit lampje kan ook snel knipperen om aan te geven dat er alarm is geweest, of langzaam knipperen wanneer er geen succesvolle communicatie met de meldkamer tot stand gebracht kon worden.

4.2. “220BAT” lampje

Dit indicatielampje geeft op de volgende manier de huidige status van de voeding op de centrale weer:

AAN	Er is wisselspanning aanwezig.
UIT	Er is geen wisselspanning, het systeem draait op de batterij.
Langzaam knipperen	De noodstroomaccu is in slechte conditie of niet aanwezig.

4.3. “O.K.” lampje

Dit indicatielampje geeft aan of het systeem gereed is voor inschakelen. Het lampje O.K. geeft voor alle alarmzones de volgende indicaties:

AAN	Het systeem is gereed om ingeschakeld te worden.
UIT	Het systeem is niet gereed om ingeschakeld te worden.
Langzaam knipperen	Geeft aan dat de centrale in de programmeerstand staat.
Snel knipperen	Functie Alarmgeheugen.

4.4. Zone lampjes

Deze indicatielampjes, geven de huidige staat aan waarin de zones verkeren. Weergegeven kan worden: een alarm, een overbrugging, een foutmelding en een defect. In elk van deze situaties geven de zone-lampjes een verschillende indicatie. Een overzicht van deze weergave treft u onderstaand aan:

ALARM	Zone-lampje gaat snel aan en uit. (ong. 150 ms. AAN – 150 ms. UIT)
STORINGEN	Zone-lampje gaat langzaam aan en uit. (ong. 600 ms. AAN – 600 ms. UIT)
OVERBRUGGINGEN	Zone-lampje geeft een kortstondig knippersignaal. (ong. 100 ms. AAN – 900 ms. UIT) Zone-overbruggingen worden weergegeven als een zeer langzaam knippersignaal van het indicatielampje van de betreffende overbrugde zone.
OPEN ZONES	Zone-lampje is continu AAN. Zones die open staan hebben de laagste prioriteits-indicatie. Nog openstaande alarmzones worden weergegeven door het lampje constant te laten branden terwijl het systeem is uitgeschakeld. Waarschijnlijk staat er dus een deur of raam open, of bevindt er zich iemand in een beveiligde ruimte.

NORMAAL Zone-lampje brandt niet.

4.5. “DEEL” lampje

Dit indicatielampje geeft aan of het systeem is ingeschakeld in de functie DEEL of in de functie “GEDEELTELIJK DIRECT”. Als de lampjes DIRECT en DEEL beide branden, dan staat het systeem in de GEDEELTELIJK DIRECT functie. Als het lampje DIRECT uit is en het lampje DEEL is aan, dan staat het systeem alleen in de functie DEEL. In beide gevallen, geeft het lampje DEEL het volgende aan:

AAN	De binnenzones zijn niet beveiligd.
UIT	De binnenzones zijn actief beveiligd.

4.6. “DIRECT” lampje

Dit indicatielampje geeft aan of het systeem in de functie GEDEELTELIJK DIRECT is ingeschakeld, hetgeen betekent dat het systeem op het moment is ingeschakeld, alle vertragingzones onmiddellijk beveiligd zijn en dat de binnenzones overbrugd zijn.

AAN	Vertragingzones zijn onmiddellijk beveiligd.
UIT	De vertragingzones zijn normaal ingesteld.
KNIPPEREND	Indicatie dat u contact dient op te nemen met uw installateur.

4.7. “ZENDER BAT” lampje

Dit lampje knippert als de batterij van één van de draadloze detectoren bijna leeg is. Het met die zender corresponderende zone-lampje zal hierbij eveneens knipperen.

4.8. "RF SPVR" Lampje

Dit indicatielampje geeft drie verschillende Supervisie- of controlefouten voor een zender en één Supervisie-fout voor de sirene weer, en wel op de volgende manier:

UIT	Er zijn geen Supervisiefouten (normaal).
AAN	Zender heeft zich al ruim 12 uur niet bij de centrale gemeld.
KNIPPEREN (snel)	Zender rapporteert een sabotage-fout.
KNIPPEREN (langzaam)	De sirene wordt gecontroleerd.

4.9. "DEEL" toets

Met de **DEEL** toets kunt u het systeem gereedmaken om in te schakelen, waarbij de zones die als binnenzones zijn geprogrammeerd, worden overbrugd. Hierdoor wordt de buitenschil-zone van het gebouw beveiligd, terwijl u binnen volledige, onbewaakte toegang hebt.

4.10. "DIRECT" toets

Met de **DIRECT** toets kunt u het systeem gereedmaken om in te schakelen, waarbij u de vertragingstijden voor ingang en uitgang niet gebruikt. Als deze toets samen met de toets **DEEL** wordt ingedrukt, kunt u het systeem daarna in de functie GEDEELTELIJK DIRECT inschakelen.

4.11. "CODE" toets

De toets **CODE** wordt gebruikt om naar de programmeerstand te gaan en om gebruikerscodes in te voeren.

4.12. "OVERBRUG" toets

De **OVERBRUG** toets wordt gebruikt om een bepaalde zone tijdelijk te overbruggen voor beveiliging. Wanneer een zone is overbrugd, is deze bij een ingeschakeld systeem niet beveiligd.

4.13. Paniektoetsen van het bedieningspaneel

Door de combinatie-toetsen (onderaan het toetsenbord) beide tegelijkertijd in te drukken, wordt er, wanneer dit vooraf door uw installateur is geprogrammeerd, een BRANDALARM-, een MEDISCH ALARM-, of een POLITIE OPROEP-signaal naar de meldkamer verzonden. Er zal tevens een alarmsignaal van het bedieningspaneel hoorbaar zijn en de externe sirene wordt geactiveerd. Wanneer het systeem niet is geprogrammeerd voor verzending van een signaal naar een meldkamer (PAC), kunnen deze toetsen slechts een lokale audio-waarschuwing geven, en wel op de volgende manier:

Alarmsignaal van het bedieningspaneel	– Constant voor PANIEK, pulserend voor BRAND en HULP.
Externe Sirene	– Constant voor PANIEK, pulserend voor BRAND.

5. HET SYSTEEM IN- EN UITSCHAKELEN

U kunt uw beveiligingssysteem met uw bediendeel of met uw sleutelhanger-afstandbediening in- en uitschakelen. Voordat u het systeem inschakelt, moet het gereed zijn. Als u een beveiligde deur open hebt staan, of als iemand langs een bewegingsdetector loopt, geeft het systeem aan dat het niet gereed is. Het systeem is alleen klaar om in te schakelen wanneer het lampje O.K. brandt.

5.1. Het systeem inschakelen en weggaan

Voer uw viercijferige gebruikerscode in. Het lampje AAN gaat branden. Verlaat het gebouw via een deur die door uw installateur is aangewezen als toegangs-/uitgang deur. U dient weg te gaan binnen de tijd die de uitgangstijd wordt genoemd. Kijk op het blad "Systeembeschrijving" (pagina 7) welke uitgangstijd voor uw systeem is ingesteld.

5.2. Niet gereed

Als het systeem niet gereed is om ingeschakeld te worden, is het lampje O.K. uit en geven de zonelampjes aan welke zone of zones niet gereed is/zijn. De zone indicatie-lampjes op het bedieningspaneel geven de volgende toestanden aan:

Snel knipperen	Alarm
Langzaam knipperen/ lage intensiteit	Overbrugging
Langzaam pulserend knipperen	Foutmeldingen
Constant aan	Zone open / Niet gereed

Voorbeeld: Als het lampje O.K. niet aan is en het lampje van zone 1 brandt constant, is een detector in zone 1 in geactiveerde toestand. Dit kan betekenen dat er een deur of raam open staat, of dat er iemand langs een bewegingsdetector loopt. Controleer alle detectoren in zone 1 en los het probleem op. Pas wanneer alle detectoren in de gesloten, ongeactiveerde toestand zijn, zal het O.K. lampje branden en gaat het zone-lampje uit.

5.3. Het systeem inschakelen als het niet gereed is

Bepaal welke zone of zones niet gereed is/zijn, los het probleem op, en schakel het systeem op de gebruikelijke manier in. Als de foutmelding niet verholpen kan worden, kunt u de betreffende zone die niet gereed is, overbruggen. U dient alleen te overbruggen als het probleem in de zone niet kan worden opgelost of als u de zone opzettelijk wilt overbruggen. Voorbeeld: U wilt het raam open laten staan voor ventilatie. Zones die zijn overbrugd zijn niet beveiligd als het systeem is ingeschakeld. Zie "Overbrugging" (pagina 13) voor de correcte procedure.

5.4. Het systeem gedeeltelijk inschakelen met onbewaakte binnenzones

De functie DEEL gebruikt u als u de buitenste "schil" van het inbraakalarm wilt inschakelen en binnen vrij rond wilt kunnen lopen. Controleer of het systeem gereed is; wanneer het gereed is (O.K. brandt) toetst u in:

DEEL + **[Gebruikerscode]**

Als het systeem is ingeschakeld, branden de beide lampjes AAN en DEEL.

GOED ONTHOUDEN — U moet het systeem uitschakelen als u de deur wilt openen of als u het pand wilt verlaten nadat de uitgangstijd is verstreken.

5.5. Het systeem inschakelen in de functie DIRECT

In de functie DIRECT kunnen alle alarmsensoren direct een alarmsignaal geven nadat ze geactiveerd zijn, inclusief de deuren die normaal gesproken een vertragingstijd hebben waardoor u het systeem kunt uitschakelen.

Controleer eerst of het systeem gereed is; wanneer het gereed is toetst u achtereenvolgens in:

DIRECT + **[Gebruikerscode]**

Als het systeem is ingeschakeld, branden beide lampjes AAN en DIRECT.

5.6. Inschakelen met (DIRECT) beveiligde buitenschil en binnen onbewaakt

In de functie GEDEELTELIJK DIRECT is de beveiliging van de buitenschil zone van het gebouw door het de centrale ingeschakeld en zijn de vertragingstijden verwijderd van uw gewone ingangs-/uitgang deur(en). Alle binnenbeveiligingen zijn uitgeschakeld zodat u zich vrijelijk kunt bewegen door het gebouw. (Zie tevens paragraaf 4.10; pagina 11)

Controleer eerst of het systeem gereed is; wanneer het gereed is, toetst u achtereenvolgens in:

DIRECT + **DEEL** + **[Gebruikerscode]**

Als het systeem is ingeschakeld, branden beide lampjes DIRECT en DEEL.

5.7. Het overbruggen van zones

5.7.1. Een overbrugging activeren

Met de functie "Overbruggen" zet u een beveiligde zone tijdelijk uit het beveiligingssysteem, totdat de overbrugging ongedaan gemaakt wordt, of tot de volgende keer dat u het systeem uitschakelt. U kunt alleen overbruggen wanneer het systeem uitgeschakeld is.

Druk op de toets **OVERBRUG**, gevolgd door uw gebruikerscode en vervolgens het nummer (1-8) van de zone die u wilt overbruggen.

OVERBRUG + **[Gebruikerscode *]** + **[Zonenummer (1-8)]**

Als de functie "Snel Overbruggen" is ingeschakeld, hoeft u alleen op de toets **OVERBRUG** en het zonenummer te drukken. Uw installateur kan de functie "Snel Overbruggen" desgewenst voor u programmeren.

Overbrugde zones zijn niet beveiligd als het systeem is ingeschakeld. Nadat de opdracht tot overbrugging is geaccepteerd, geeft het bedieningspaneel één lange piep en knippen de overbrugde zones langzaam.

U dient de procedure voor overbrugging niet te laten zien aan tijdelijke gebruikers (bijv. de kinderoppas, schoonmakers, etc.)

5.7.2. Een overbrugging ongedaan maken

Door een overbrugging ongedaan te maken, wordt een overbrugde zone weer normaal beveiligd. Een overbrugging ongedaan maken is een herhaling van de overbruggingsprocedure.

OVERBRUG + **[Gebruikerscode *]** + **[Zonenummer (1-8)]**

Nadat de overbrugging ongedaan is gemaakt geeft de zoneweergave de status van de zones weer.

** De code is niet nodig als uw systeem is geprogrammeerd voor "Snel Overbruggen".*

5.8. Het systeem uitschakelen

Let op: Als u het systeem uitschakelt, schakelt u alleen het inbraakalarmgedeelte uit, rookmelders, of hittedetectors, en paniektoetsen blijven normaal in werking.

Wanneer u het systeem wilt uitschakelen moet u door een aangewezen toegangsdeur binnenkomen en het systeem binnen de toegestane inlooptijd uitschakelen. Er kunnen andere tijden zijn ingesteld voor verschillende toegangspunten. Zie het blad "SYSTEEM-BESCHRIJVING" (pagina 7) voor de inlooptijden die voor uw systeem zijn ingesteld.

Toets uw viercijferige gebruikerscode in.

Als er geen alarm is geweest, gaat het AAN lampje gewoon uit.

Als er een alarmsituatie is opgetreden toen het systeem ingeschakeld was, of wanneer er een foutmelding is, worden deze als volgt aangegeven met de zone-indicatie lampjes:

Snel knipperen	Alarm
Langzaam knipperen/lage intensiteit	Overbrugging
Langzaam pulserend knipperen	Foutmelding
Constant aan	Zone Open / Niet gereed

Bij een inbraakalarm klinkt een constant audio-alarm via het bedieningspaneel. Een brandalarm geeft echter een onderbroken, pulserend signaal.

Nadat u het alarmsysteem hebt uitgeschakeld met uw gebruikerscode, geeft het bedieningspaneel een alarm in het geheugen aan.

BELANGRIJK — Als er een alarmmelding is geweest tijdens uw afwezigheid, ga dan niet naar binnen totdat de locatie is gecontroleerd. Bel vanuit een naburig huis om hulp en wacht op de politie.

Toets nogmaals uw viercijferige gebruikerscode in om de weergave van de alarm- of foutmelding te wissen en de sirene te deactiveren.

6. GEBRUIKERSCODES

6.1. Een gebruikerscode toevoegen of wijzigen

U kunt gebruikers direct via het bedieningspaneel invoeren of wijzigen. Uw systeem kan maximaal 6 verschillende gebruikerscodes bevatten. Gebruiker 1 is de hoofdgebruiker, en dit is de enige gebruiker die andere gebruikers mag toevoegen of verwijderen.

Druk op de toets **CODE**, gevolgd door de vier cijferige hoofdgebruikerscode, toets daarna het gebruikersnummer en de nieuwe viercijferige gebruikerscode. Het bedieningspaneel geeft een piep na ieder getal.

hoofdgebruikerscode gebruikersnr. nieuwe gebruikerscode

CODE + □ □ □ □ + **1 - 6** + □ □ □ □

In het schema op pagina 8 treft u een pagina aan waarop u uw gebruikers kunt indelen en vastleggen. Op deze pagina geeft uw installateur aan of u ervoor hebt gekozen om een gebruikerscode te gebruiken voor het verzenden van een alarmsignaal in het geval van een hinderlaag of bedreiging. U kunt er ook voor kiezen om één gebruikerscode te gebruiken waarmee het systeem alleen ingeschakeld kan worden. Die code kan dan niet worden gebruikt om het systeem uit te schakelen.

6.2. Een gebruikerscode verwijderen

Als u bijvoorbeeld gebruikerscode 3 wilt verwijderen, drukt u op de toets **CODE**, gevolgd door de viercijferige hoofdgebruikerscode, daarna toets **3**, corresponderend met de te verwijderen gebruikerscode en op de * toets om de code definitief te verwijderen.

hoofdgebruikerscode gebruikersnr.

CODE + □ □ □ □ + **3** + *****

Gebruiker 1, de hoofdgebruiker, kan niet worden verwijderd, maar kan wel worden gewijzigd met de hierboven, in paragraaf 6.1. omschreven procedure.

7. FUNCTIES VAN HET BEDIENINGSPANEEL

7.1. Alleen het systeem inschakelen (werkstercode)

Als u kiest voor een code waarmee het systeem niet kan worden uitgeschakeld, maar alleen ingeschakeld, kunt u deze functie laten programmeren door uw installateur. Als dit is geprogrammeerd, heeft gebruikerscode 5 alleen de mogelijkheid om het systeem in te schakelen en kunt u deze code aan een tijdelijke gebruiker geven zodat deze het pand kan beveiligen als hij weggaat.

7.2. Paniekfunctie via het bedieningspaneel

Uw systeem kan worden geprogrammeerd voor drie verschillende paniekmeldingen, die een alarmsignaal naar uw meldkamer zenden. Deze drie paniekmeldingen, samen met de hiervoor benodigde toetscombinaties op het bedieningspaneel, worden hieronder weergegeven:

Brandalarm **Medisch Alarm** **Paniekalarm**

7 9 *** #** **1 3**

7.3. Uitschakeling onder bedreiging

Uw systeem kan worden geprogrammeerd om een alarmsignaal naar de meldkamer te zenden als u gedwongen wordt het systeem uit te schakelen. Als u deze functie wilt gebruiken, wordt gebruikerscode nummer 6 voor deze functie gebruikt. Deze code mag u alleen gebruiken wanneer u wordt bedreigd. Wanneer u middels de ingebouwde telefoonkiezer bent aangesloten bij een meldkamer, zal het systeem gewoon uitschakelen, zonder audio of visuele alarmmeldingen, echter een passende paniekmelding zal worden verstuurd naar de meldkamer, zodat deze hierop kunnen anticiperen. Kies voor deze gebruikerscode altijd een makkelijke, eenvoudig te onthouden code.

7.4. Versneld inschakelen

Als deze functie is geprogrammeerd door uw installateur, kunt u het systeem snel in de functie Away zetten zonder de gebruikerscode te gebruiken. U kunt dit doen achtereenvolgend in te toetsen:

+ **1**

7.5. Versneld geforceerd inschakelen

Als deze functie door uw installateur is geprogrammeerd, kunt u uw beveiligingssysteem versneld inschakelen, waarbij alle zones die niet gereed zijn automatisch worden overbrugd. **Let op:** Het kan dus wel gebeuren dat bepaalde zones ongewenst niet beveiligd zijn. Weet wat u doet!

U kunt dit doen door achtereenvolgend in te toetsen:

+ **2**

Een geldige gebruikerscode is nog steeds nodig om het systeem uit te schakelen.

7.6. Snel weggaan bij een reeds gedeeltelijk ingeschakeld systeem

Als deze functie is ingeschakeld, kan de gebruiker weggaan zonder het systeem eerst uit te schakelen en daarna weer in te schakelen. De functie wordt geactiveerd door op de toets DEEL te drukken terwijl het systeem ingeschakeld is en er geen vertragingstijd voor toegang actief is. Hierdoor wordt de uitgangstijd gestart, het bedieningspaneel piept eenmaal en de gebruiker kan weggaan zonder het systeem uit te schakelen. Het systeem keert terug naar de eerdere ingeschakelde toestand nadat de uitgangstijd is verstreken.

7.7. Snel overbruggen

Als "Snel Overbruggen" in uw systeem geprogrammeerd is, hoeft u geen gebruikerscode in te voeren om zones uit te sluiten. De procedure voor snel overbruggen is als volgt:

OVERBRUG + [Zonenummer (1-8)]

Overbrugde zones zijn niet beveiligd als het systeem is ingeschakeld. Nadat de opdracht tot overbrugging is geaccepteerd, geeft het bedieningspaneel één lange piep en knippen de uitgesloten zones langzaam.

7.8. Tijd en datum instellen

Om de tijd en de datum in te stellen dient u achtereenvolgend in te toetsen:

Uren Minuten Maand Dag Jaar
+ 3 + □□ + □□ + □□ + □□ + □□

Invoer: uren (01-23), minuten (00-59), maand (01-12), dag (01-31) en jaar (00-99).

Om uw invoer te bevestigen, klinkt er een piep na het instellen van elk onderdeel van de tijd en de datum.

7.9. Deurbel functie

De bediendeelbuzzer kent een optionele functie waardoor het bedieningsdeel gaat piepen als bepaalde zones (deuren, ramen, ruimtes, etc.) worden geopend of betreden terwijl het de beveiligingsinstallatie uitgeschakeld is.

Alleen uw installateur kan één of meerdere zones programmeren voor de deurbelfunctie, maar als deze eenmaal geprogrammeerd zijn, kunt u de buzzer wanneer u maar wenst in- of uitschakelen.

Om de buzzer in of uit te schakelen toetst u achtereenvolgens in:

+ 6

8. SYSTEEMTEST

Wij raden u aan om uw systeem regelmatig te testen middels de volgende procedure:

Neem voordat u het systeem gaat testen eerst contact op met uw meldkamer voordat u deze test uitvoert. (Zie pagina 8 voor details)

1. Zet uw beveiligingssysteem aan.
2. Wacht totdat uw uitgangstijd is verstreken en activeer daarna het systeem door een beveiligde zone te openen. (Bijvoorbeeld een raam of een deur.)
3. Controleer of het alarmsignaal (bel of sirene) afgaat. Als uw systeem is verbonden met een meldkamer, geeft het bedieningspaneel een terugbelsignaal om te bevestigen dat het signaal is ontvangen.
4. Schakel het beveiligingssysteem uit.
5. Bel de meldkamer om te melden dat u klaar bent met de test. Vraag de centralist van de meldkamer (onder vermelding van uw klantnummer; zie pagina 8) of de inschakeling, de alarmmelding en de uitschakeling correct door de meldkamer zijn waargenomen.

8.1. Batterijtest

Wij raden u aan om de noodstroomaccu van de centrale eenmaal per maand te testen. Om deze accu te testen, dient de volgende procedure te worden gevolgd:

1. Haal de stekker uit het stopcontact.
2. Controleer of het indicatielampje 220BAT op het bedieningspaneel uitgaat.
3. Activeer het alarm door de bovengenoemde Systeemtest uit te voeren. Denk eraan om uw meldkamer op de hoogte te stellen alvorens u uw systeem gaat testen.
4. Steek de stekker weer terug in het stopcontact.

9. INSTALLATIEPLATTEGROND

Een adequate, snelle brandmelding wordt het best bereikt door het installeren van brandmeldapparatuur in de locatie, op de volgende wijze:

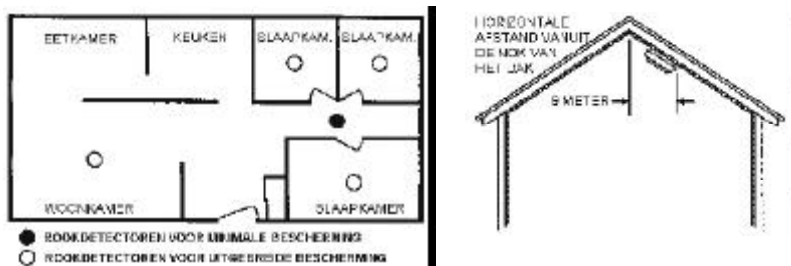

Figuur: gebruikelijke plaatsing voor rookmelders

In huizen met meer dan één slaapkamer dient er ter beveiliging in ieder gebied een rookmelder te zijn geïnstalleerd.

De voorbereiding van een evacuatieplan is van groot belang bij brandpreventie. Maak een huishoudelijk of zakelijk nood-evacuatieplan dat opgevolgd kan worden in het geval van een brand.

1. Onderzoek mogelijke ontsnappingsroutes vanuit uw huis of bedrijf.
2. Selecteer 2 ontsnappingsroutes voor elke kamer.
3. Verblijfruimtes op de eerste verdieping dienen een touwladder (zorg dat deze tot de grond reikt) of brandtrap te hebben.
4. Teken een ruwe schets van uw ontsnappingsplan en hang dit op een plaats waar iedereen regelmatig komt.
5. Oefen uw ontsnappingsplan zodat iedereen weet wat hij moet doen.
6. Spreek een ontmoetingsplaats af, buiten het gebouw, waar iedereen samenkomt.
7. Stel de lokale brandweer op de hoogte van uw brandalarmsysteem.
8. VERTREK ONMIDDELLIJK als het brandalarm afgaat. Stop niet om eigendommen mee te nemen.
9. Controleer uw vluchtdeur als zich een brand voordoet. Als de deur heet aanvoelt, open deze dan niet maar gebruikt u een alternatieve route. Als de deur koel aanvoelt, zet u uw schouder ertegen en open de deur voorzichtig. Sluit de deur om te voorkomen dat de brand en de rook zich uitbreiden. Verplaats u kruipend door de rook terwijl u uw adem inhoudt. Doe indien mogelijk een vochtige doek voor uw neus en mond.
10. Neem vanuit een naburig huis of bedrijf contact op met de brandweer.
11. Iedereen, inclusief de burens, moet bekend zijn met alarmgeluiden voor Brand en Inbraak van uw beveiligingssysteem.

Brandalarmgeluid: _____

Inbraakalarmgeluid: _____

10. BEPERKINGEN VAN HET SYSTEEM

10.1. Beperkingen van dit alarmsysteem

Hoewel dit systeem een beveiligingssysteem van een geavanceerd ontwerp is, biedt het geen gegarandeerde beveiliging tegen inbraak, brand of een ander noodgeval. Elk alarmsysteem, voor bedrijf of huis, kan om uiteenlopende redenen onderhevig zijn aan defecten of weigering. Bijvoorbeeld:

- Indringers kunnen binnenkomen door onbeveiligde ingangen of hebben de technologische kennis om een alarmsensor te ontwijken of een beveiligingsapparaat uit te schakelen.
- Draadloze inbraakdetectors (bijv. passief infrarood detectors), rookmelders en veel andere detectieapparaten werken niet zonder batterijen, of wanneer de batterijen verkeerd zijn geplaatst. Apparaten die alleen gevoed worden door het lichtnet werken niet als de stroomtoevoer, ook al is het maar even, om welke reden dan ook, onderbroken wordt.
- Signalen die worden verzonden door draadloze detectors kunnen worden geblokkeerd of gereflecteerd door metaal, nog voordat ze de alarmontvanger bereiken. Zelfs als het bereik van het signaal kortgeleden tijdens een periodieke test is gecontroleerd, kan het toch geblokkeerd zijn wanneer tussentijds een metaal voorwerp in het detectorbereik is geplaatst.
- Het zou kunnen voorkomen dat een gebruiker een paniek- of alarmknop niet snel genoeg kan bereiken.
- Hoewel rookmelders een sleutelrol hebben gespeeld in het verminderen van het aantal doden door brand in woonhuizen, kunnen ze in zo'n 35% van de gevallen om verschillende redenen weigeren of niet snel genoeg waarschuwen. Het een en ander is gebleken uit een onderzoek dat is uitgevoerd in de Verenigde Staten. Enkele redenen waarom de rookmelders behorend bij het systeem, niet zouden kunnen werken zijn: Het zou kunnen dat rookmelders brandhaarden niet kunnen waarnemen die beginnen op plaatsen waar de rook de melders niet kan bereiken, zoals in schoorstenen, muren, daken of aan de andere zijde van gesloten deuren. Rookmelders kunnen wellicht ook geen brand waarnemen die zich op een andere verdieping van een huis of gebouw bevindt. Een melder op de eerste verdieping bijvoorbeeld, neemt misschien geen brand op de begane grond of in de kelder waar. Bovendien hebben rookmelders slechts beperkte detectiemogelijkheden. Geen enkele rookmelder kan onder elke omstandigheid, elk soort brand ontdekken. Over het algemeen kunnen detectors niet altijd waarschuwen bij branden die veroorzaakt worden door onachtzaamheid met betrekking tot veiligheidsrisico's zoals roken in bed, heftige explosies, ontsnappend gas, onjuiste opslag van brandbare materialen, overbelaste elektrische groepen, kinderen die met lucifers spelen of brandstichting. Afhankelijk van de aard van de brand en/of de locatie van de rookmelders, kan de detector, zelfs als die werkt zoals wordt verwacht, wellicht niet voldoende waarschuwing geven om alle aanwezige de kans te geven tijdig te ontsnappen om letsel of dood te voorkomen.

- Passief infrarood bewegingsdetectoren kunnen alleen een indringing waarnemen binnen de aangewezen bereiken die zijn afgebeeld in het schema in de Installatiehandleiding. Passieve infrarood bewegingsdetectoren bieden geen drie dimensionale beveiliging van het gebied. Ze creëren echter wel beveiligingsstralen en een verstoring kan alleen worden ontdekt in ongeblokkeerde gebieden die door de stralen worden bestreken. Ze kunnen geen beweging of indringing waarnemen die plaatsvindt achter muren, plafonds, vloeren, gesloten deuren, glazen scheidingswanden, glazen deuren of ramen. Door mechanische sabotage, maskeren, schilderen of spuiten van materiaal op de spiegels, vensters of elk ander deel van het optische systeem kan de detectiemogelijkheid ervan verminderd worden. Passief infrarood detectoren nemen veranderingen in de temperatuur waar; als de omringende temperatuur echter het temperatuurbereik van tussen de 32 en 65 graden Celsius nadert, kan de waarneming afnemen.
- Het zou kunnen dat beveiligingsapparatuur zoals sirenes, bellen of andere signaalgevers mensen niet alarmeren of slapende mensen niet wakker indien deze zich aan de andere zijde van gesloten of gedeeltelijk geopende deuren bevinden. Als een alarmsignaal klinkt op een andere verdieping van een woning dan die waar de slaapkamers zijn, dan is het minder waarschijnlijk dat de mensen in de slaapkamers erdoor gewekt of gealarmeerd worden. Zelfs mensen die wakker zijn horen de waarschuwing misschien niet als het alarm wordt gedempt door geluiden van een stereo-installatie, een radio, een airconditioner, andere apparaten, of voorbijkomend verkeer. Tenslotte is het mogelijk dat alarmsignalen, hoe luid ook, slechthorende mensen niet waarschuwen of mensen die diep in slaap zijn, wakker maakt.
- De telefoonlijnen die nodig zijn om alarmsignalen door te geven van een pand naar een alarmmeldkamer kunnen buiten werking zijn of tijdelijk buiten werking zijn. Telefoonlijnen kunnen ook gesaboteerd worden door geraffineerde inbrekers.
- Zelfs als het systeem zoals bedoeld reageert op het noodgeval, kunnen aanwezigen toch te weinig tijd hebben om zich te beschermen tegen de noodsituatie. In het geval van een op een meldkamer aangesloten alarmsysteem, zouden de autoriteiten niet juist kunnen reageren.
- In deze installatie kan, net als in andere elektrische apparaten, een onderdeel defect raken. Ook al is het systeem ontworpen om tot 10 jaar mee te gaan, de elektronische onderdelen kunnen elk moment defect raken.

De meest voorkomende oorzaak van het niet functioneren van een beveiligingssysteem bij inbraak of brand, is ondeskundig of onvoldoende onderhoud. Dit beveiligingssysteem dient regelmatig getest te worden om te controleren of alle detectoren correct werken.

Door het installeren van een beveiligingssysteem is het mogelijk dat u minder verzekeringspremie hoeft te betalen, maar een beveiligingssysteem dient nooit ter vervanging van een verzekering. Huiseigenaars, onroerendgoedbezitters en huurders dienen voorzichtig te blijven, zichzelf te blijven beschermen en hun leven en eigendommen te verzekeren.

De ontwikkeling van nieuwe, intelligentere en verbeterde beveiligingsapparatuur is volop in beweging. Gebruikers van alarmsystemen zijn het aan zichzelf en hun dierbaren verplicht om van deze ontwikkelingen op de hoogte te blijven.